

PRILOG 3 POSTUPNIKA RADA

Homologacijski zahtjevi u postupku utvrđivanja sukladnosti vozila

a) Vrste postupaka:

1. IDENTIFIKACIJA I UTVRĐIVANJE STANJA VOZILA:
 - 1.1. novog vozila
 - 1.2. rabljenog vozila
 - 1.3. prema alternativnim zahtjevima
2. NACIONALNA HOMOLOGACIJA POJEDINAČNOG VOZILA (M,N,O kategorije)
3. POJEDINAČNO ODOBRAVANJE (L,T,C,R,S kategorije)
4. NACIONALNA HOMOLOGACIJA TIPRA VOZILA (sve kategorije)

b) Metode provjere

c) Homologacijske stavke

d) Objašnjenja

a) VRSTE POSTUPAKA:**1. IDENTIFIKACIJA I UTVRĐIVANJE STANJA VOZILA****1.1. Nova vozila - identifikacija i utvrđivanje stanja**

Novo vozilo je vozilo koje nikad nije bilo registrirano ili je registrirano manje od šest mjeseci.

Za sva nova vozila vrijedi: Novo vozilo ispunjava zahtjeve ako je kompletno ili dovršeno i ako je za isto proveden postupak EU ili nacionalne homologacije tipa vozila ili ako je proveden postupak EU ili nacionalne pojedinačne homologacije u skladu s odgovarajućom uredbom za predmetnu kategoriju vozila i ako zadovoljava zahtjeve regulatornih akata koji su u tom trenutku na snazi.

Kategorije M, N i O

Popis EU uredbi i direktiva koje se mogu se prihvatiti.

Osnovna	Prihvaćaju se sljedeće izmjene i dopune
2007/46	1060/2008, 78/2009, 385/2009, 595/2009, 661/2009, 371/2010, 183/2011, 582/2011, 678/2011, 65/2012, 1229/2012, 1230/2012, 143/2013, 171/2013, 195/2013, 2013/15, 133/2014, 136/2014, 214/2014, 540/2014, 1171/2014, 2015/45, 2015/166, 2015/758, 2017/1151, 2017/1154, 2017/1347, 2017/2400, 2019/318, 2019/543
2018/858	2018/858 2019/2144, 2020/683, 2020/1812, 2021/133

Za vozila kategorije M i N obvezno se kontrolira stavka u vezi ispušnih plinova (objašnjenja: O83 i O49) i buka vozila (objašnjenje: O51).

Ostale stavke provjeravaju se u slučaju indikacije da stanje na vozilu ne odgovara homologiranom stanju.

Kategorije L

Popis EU uredbi koje se prihvaćaju:

Osnovna	Izmjena i dopuna
168/2013	134/2014, 2019/129

Obvezno se kontrolira stavka u vezi ispušnih plinova (vidi objašnjenje O40) i buka (objašnjenje).

Kategorije T,C,R,S

Popis EU uredbi koje se prihvaćaju:

Osnovna	Izmjena i dopuna
167/2013	1322/2014, 2016/1628, 2016/1788, 2018/830, 2019/519

Uz opće zahtjeve obvezno se kontroliraju i sljedeće stavke:

	Objašnjenje
Emisija štetnih sastojaka ispušnih plinova,	O96 (2000/25)
Buka	
ROPS (Zaštita od prevrtanja)	

1.2. Rabljena vozila, identifikacija i utvrđivanje stanja

Rabljeno vozilo je vozilo koje je registrirano (ili bilo u uporabi) više od šest mjeseci.

Za rabljena vozila koja se unose, tj. koja su bila registrirana / puštena u promet u nekoj od država članica EU, smatra se da ispunjavaju tehničke zahtjeve i u slučajevima kada su odobrena ili preinačena/nadograđena prema nacionalnim propisima. Ove izmjene trebaju evidentirane u stranim prometnim dokumentima ili odgovarajućoj dokumentaciji.

Za rabljena vozila koja se uvoze, tj. koja su bila registrirana / puštena u promet u nekoj od država trećih zemalja, smatra se da ispunjavaju tehničke zahtjeve u slučajevima kada je za njih bila izdana EU homologacija tipa vozila.

Provjeravaju se stavke kako je navedeno u točki "Homologacijske stavke" ovog priloga. U svim ostalim slučajevima potrebno je zatražiti odobrenje DZM-a.

1.3. Primjena alternativnih zahtjeva

Za primjenu alternativnih zahtjeva potrebno je ishoditi odobrenje DZM-a.

Kako u postupku utvrđivanja sukladnosti prema alternativnim zahtjevima nije predviđeno da se uz zahtjev prilaže COC dokument ni potvrda proizvođača/tehnička specifikacija, već samo tehnički podaci o vozilu i/ili prometni dokumenti u slučaju da se zahtijevani podaci ne mogu utvrditi pregledom dostavljene dokumentacije (na kojoj se treba navoditi identifikacijska oznaka vozila) dopušteno je koristiti se bazom podataka ovlaštene pravne osobe.

Za starodobna vozila (oldtimere) dopušteno je kao izvor podataka koristiti i podatke iz IDENTIFIKACIJSKE ISPRAVE koju izdaje ovlaštenu savez (ANF), a kojom se dokazuje razvrstavanje vozila u kategoriju oldtimer.

Ukoliko vozilo ne udovoljava minimalnim tehničkim uvjetima koje je donosi Ministarstvo prometa o tome treba navesti napomenu u Potvrdi o sukladnosti vozila.

2. NACIONALNA HOMOLOGACIJA POJEDINAČNOG VOZILA

Ovaj postupak provodi se za nova vozila kategorija M, N i O za koja nije proveden postupak homologacije za kompletno ili dovršeno vozilo.

Za svaku od stavki koje se odnose na kategoriju vozila koje se pregledava potreban je odgovarajući pozitivan izvještaj ovlaštenog tehničkog laboratorija.

Pri izradi izvješća primjenjuju se osnovni zahtjevi UN ECE pravilnika i EU direktiva i uredbi.

Popis homologacijskih stavki naveden je u poglavlju "Homologacijske stavke".

3. POJEDINAČNO ODOBRAVANJE

Ovaj postupak provodi se za nova vozila kategorije L i vozila kategorija T, C, R i S za koja nije proveden postupak EU homologacije za vozilo kao cjelinu.

Provjeravaju se stavke kako je navedeno u točki "Homologacijske stavke" ovog priloga.

4. NACIONALNA HOMOLOGACIJA TIPA VOZILA

Ovaj postupak provodi se za vozila za koja proizvođač ili njegov zastupnik želi nacionalnu homologaciju tipa vozila.

Za svaku od stavki koje se odnose na kategoriju vozila koje se pregledava potreban je odgovarajući pozitivan izvještaj ovlaštene tehničke službe (ispitnog laboratorija).

Popis homologacijskih stavki naveden je u poglavlju "Homologacijske stavke" .

Na temelju dobivenih izvještaja DZM može izdati certifikat o nacionalnoj homologaciji tipa vozila.

b) METODE POSTUPANJA

Prilikom pregleda vozila i dokumentacije koriste se sljedeći postupci/metode u ocjenjivanju:

Oznaka	Opis
C	Ispunjavanje zahtjeva dokazuje se pregledom vozila i usporedbom sa dokumentacijom, COC dokumentom, potvrdom proizvođača, tehničkom specifikacijom, registracijskim dokumentom, potvrdom o ispitivanju ili, po potrebi, kombinacijom tih dokumenata. Po potrebi, ispunjavanje zahtjeva može se dokazati i ispitivanjem koje obavlja ovlaštena pravna osoba koju ovlasti DZM.
X	ispunjavanje zahtjeva dokazuje se pregledom vozila i utvrđivanjem homologacijskih/identifikacijskih oznaka na sastavnim dijelovima i zasebnim tehničkim jedinicama.
Y	ispunjavanje zahtjeva dokazuje se pregledom vozila i inženjerskom ocjenom da su ispunjeni bitni zahtjevi koji su vrijedili u trenutku odobravanja/prve registracije vozila. Nije potrebna dodatna dokumentacija (CoC dokument, Potvrda proizvođača, Tehnička specifikacija i dr.)
N	ne provjerava se
NP	nije primjenjivo za navedenu kategoriju vozila

c) HOMOLOGACIJSKE STAVKE

Skupina (kategorije): **M, N, O**

ECE	EU	Sklop/dio/sustav	Objašnjenje	Vrsta postupka/ Metoda provjere				Kategorije										
				Identifikacija i utvrđivanje stanja vozila		2. Nacionalna hom. pojedinačnog vozila	4. Nacionalna hom. tipa vozila	M1	M2	M3	N1	N2	N3	O1	O2	O3	O4	
				1.1. Novo vozilo	1.2. Rabljeno vozilo													
A - Ekološki zahtjevi																		
51	70/157, 2014/540	1	Razina buke	O51	C	C	C		+	+	+	+	+	+				
83	70/220, 715/2007	2.A	Emisija ispušnih plinova	O83	C	C	C		+	+	+	+	+	+				
49	88/77, 2005/55	41.A	Emisije za teška vozila/pristup informacijama	O49	C	C	C			+	+	+	+	+				
105	98/91	56.A	Vozila namijenjena za prijevoz opasnih tvari		C	C	C					+	+	+	+	+	+	+
115			Posebni plinski sustavi za naknadnu ugradnju koji upotrebljavaju ukapljeni naftni plin (LPG) ili stlačeni prirodni plin (CNG)		Y	C	C		+	+	+	+	+	+				
67		67.	Posebni sastavni dijelovi za ukapljeni naftni plin (UNP) i njihova ugradnja u motorna vozila		Y	C	C		+	+	+	+	+	+				
117		46.D	Emisije buke kotrljanja, prljanje na mokru površinu i otpor kotrljanja (razredi C1, C2 i C3)		N	N			+	+	+	+	+	+	+	+	+	+
138			Tiha cestovna vozila s obzirom na njihovu smanjenu čujnost		N	N	N		+	+	+	+	+	+				
24	72/306, 715/2007	11	Dimljenje iz Dieselovih motora	O24	Y	C	C		+	+	+	+	+	+				

				Vrsta postupka/ Metoda provjere				Kategorije										
				Identifikacija i utvrđivanje stanja vozila		2. Nacionalna hom. pojedinačnog vozila	4. Nacionalna hom. tipa vozila									M1	M2	M3
ECE	EU	Sklop/dio/sustav	Objašnjenje	1.1. Novo vozilo	1.2. Rabljeno vozilo													
84, 101	80/1269	39	Emisija CO2 i potrošnja goriva	O84	Y	C			+	+	+	+						
B - Aktivna i pasivna sigurnost																		
13, 13H	71/320, R661/2009	9.A	Kočenje	O13	Y	C	C		+	+	+	+	+	+	+	+	+	+
131	347/2012, 2019/2144	65.	Napredni kočni sustavi za slučaj nužde		N	N	N			+	+		+	+				
139			Sustavi pomoći pri kočenju (BAS) - M1 kategorija		N	N	N		+									
152			Napredni sustav za kočenje u nuždi (AEBS) za vozila kategorije M1 i N1		N	N	N		+			+						
12	74/297, 661/2009	14.A	Zaštita vozača od upravljačkog mehanizma u slučaju udara	O12	Y	Y	Y		+			+						
16	77/541, R661/2009	31.A	Sigurnosni pojasevi	O16	X	X	C		+	+	+	+	+	+				
135	2019/2144		Bočni sudar u stup		N	N	N		+			+						
137			Čeoni sudar s naglaskom na sustav za držanja		N	N	N		+									
58	70/221, 661/2009	3.B	Uređaji za zaštitu od stražnjeg podlijetanja (RUPD) i njihova ugradnja; zaštita od stražnjeg podlijetanja (RUP)	O58	X	X	X						+	+			+	+
73	89/297, 661/2009	42.A	Bočna zaštita teretnih vozila	O73	Y	Y	X						+	+			+	+
93	2000/40	57.A	Naprave za zaštitu od prednjeg podlijetanja (FUPD) i njihova ugradnja; zaštita od prednjeg podlijetanja (FUP)		Y	Y	Y						+	+				

				Vrsta postupka/ Metoda provjere				Kategorije										
				Identifikacija i utvrđivanje stanja vozila		2. Nacionalna hom. pojedinačnog vozila	4. Nacionalna hom. tipa vozila									M1	M2	M3
ECE	EU	Sklop/dio/sustav	Objašnjenje	1.1. Novo vozilo	1.2. Rabljeno vozilo													
100		69.	Električna sigurnost		Y	Y	C		+	+	+	+	+	+				
118	95/28	51.A	Ponašanje pri gorenju materijala koji se upotrebljavaju za unutarnju opremu određenih kategorija motornih vozila		N	N					+							
125	77/649	32.A	Prednje vidno polje	O125	Y	Y	Y		+									
134	79/2009, 2019/2144	62.	Vodikov sustav		Y	C	C		+	+	+	+	+	+				
145			ISOFIX sustavi		Y	Y	Y		+									
153			Cjelovitost sustava za dovod goriva i sigurnost električnog pogonskog sklopa u slučaju stražnjeg sudara		N	N	N		+			+						
28	70/388, 661/2009	7.A	Uređaji i signali za zvučno upozoravanje		X	X	X		+	+	+	+	+	+				
C - Svjetlosno signalna oprema																		
1	76/761, 661/2009		Glavna svjetla	O1	X	X	X		+	+	+	+	+	+				
112		25.E	Glavna svjetla motornih vozila koja emitiraju asimetrični kratki i/ili dugi svjetlosni snop, opremljena žaruljama sa žarnom niti i/ili LED modulima	O1	X	X	X		+	+	+	+	+	+				
123		25.F	Sustavi prilagodljivog prednjeg osvjetljenja (AFS) za motorna vozila		X	X	X		+	+	+	+	+	+				
19	76/762, 661/2009	26.A	Prednja svjetla za maglu za motorna vozila		X	X	X		+	+	+	+	+	+				

ECE	EU	Sklop/dio/sustav	Objašnjenje	Vrsta postupka/ Metoda provjere				Kategorije										
				Identifikacija i utvrđivanje stanja vozila		2. Nacionalna hom. pojedinačnog vozila	4. Nacionalna hom. tipa vozila	M1	M2	M3	N1	N2	N3	O1	O2	O3	O4	
				1.1. Novo vozilo	1.2. Rabljeno vozilo													
	92/21, 661/2009	44.A	Mase i dimenzije - M1 kategorija		Y	Y			+									
121	78/316	33.A	Položaji i oznake komandi, kontrolnih lampica i indikatora		Y	Y	Y		+	+	+	+	+	+				
122	2001/56, 661/2009	36.A	Sustav grijanja	O122	Y	Y			+	+	+	+	+	+	+	+	+	+
36,52, 107	2001/85, 661/2009	52.A	Konstrukcija autobusa (M2 i M3)		Y	Y				+	+							
46	70/127, 2003/97, 661/2009	8.A	Uređaji za neizravno gledanje i njihova ugradnja	O46	Y	Y	Y		+	+	+	+	+	+				
	130/2012	6.A	Pristup vozilu i upravljivost (stepenice, bočne stepenice i rukohvati)		Y	Y	Y		+			+	+	+				
	1005/2010	27.A	Vučna naprava		Y	Y	Y		+	+	+	+	+	+	+	+	+	+
	70/317		Sustavi za odmrzavanje i odmagljivanje vjetrobrana		Y	Y	Y		+									
	91/226, 661/2009	43.A	Zaštita od prskanja ispod kotača	O91/226	Y	Y	Y					+	+	+	+	+	+	+
	130/2012	17.A	Pristup vozilu i upravljivost (prijenosni stupanj za vožnju unatrag)		Y	Y	Y		+	+	+	+	+	+				
10	72/245, 661/2009	10.A	Elektromagnetska kompatibilnost	O10	Y	Y	Y		+	+	+	+	+	+	+	+	+	+
102		50.B	Naprava za spajanje vozila (CCD); ugradnja homologiranog tipa naprave za spajanje vozila		Y	Y							+	+			+	+
11	70/387		Sastavni dijelovi brava i okova za pričvršćivanje vrata	O11	Y	Y	Y		+			+						

				Vrsta postupka/ Metoda provjere				Kategorije										
ECE	EU	Sklop/dio/sustav	Objašnjenje	Identifikacija i utvrđivanje stanja vozila		2. Nacionalna hom. pojedinačnog vozila	4. Nacionalna hom. tipa vozila	M1	M2	M3	N1	N2	N3	O1	O2	O3	O4	
				1.1. Novo vozilo	1.2. Rabljeno vozilo													
110		70.	Posebni sastavni dijelovi za stlačeni prirodni plin (SPP) i njihova ugradnja u motorna vozila		Y	C	C		+	+	+	+	+	+				
21	74/60	12.A	Unutrašnja oprema		Y	Y	Y		+									
29		71.	Čvrstoća kabine		N	N	N					+	+	+				
39	74/443, 661/2009	17.B	Brzinomjer i njegova ugradnja		Y	Y	Y		+	+	+	+	+	+				
55	94/20, 661/2009	50.A	Mehanički dijelovi spojnice za međusobno povezivanje skupova vozila		X	X	X		+	+	+	+	+	+	+	+	+	+
61	92/114	49.A	Gospodarska vozila s obzirom na njihove vanjske izbočine ispred stražnje stijenke kabine	O26	Y	Y	Y					+	+	+				
66		52.B	Čvrstoća nadogradnje velikih putničkih vozila		N	N				+	+							
79	70/311, 661/2009	5.A	Uređaj za upravljanje	O79	Y	Y	Y		+	+	+	+	+	+			+	+
85	80/1269	40	Snaga motora		Y	Y			+	+	+	+	+	+				
89	92/24	47.A	Ograničavanje brzine vozila	O89	N	N				+	+		+	+				
E - Ostalo																		
	70/222, 1003/2010	4.A	Prostor za ugradnju i pričvršćivanje stražnje registarske pločice	O70/222	Y	Y	Y		+	+	+	+	+	+	+	+	+	+
109			Obnovljene gume za gospodarska vozila i njihove prikolice		X	X	X			+	+		+	+			+	+
18, 116	74/61, 661/2009	13.A	Zaštita motornih vozila od neovlaštene uporabe	O18	Y	Y	Y		+	+	+	+	+	+				

				Vrsta postupka/ Metoda provjere				Kategorije																
				Identifikacija i utvrđivanje stanja vozila		2. Nacionalna hom. pojedinačnog vozila	4. Nacionalna hom. tipa vozila									M1	M2	M3	N1	N2	N3	O1	O2	O3
ECE	EU	Sklop/dio/sustav	Objašnjenje	1.1. Novo vozilo	1.2. Rabljeno vozilo																			
80	74/408	15.B	Sjedala u velikim putničkim vozilima	O17	Y	Y	Y		+	+														
	74/114, 19/2011	18.A	Proizvođačeva propisana pločica i identifikacijski broj vozila (VIN)		Y	Y	Y		+	+	+	+	+	+	+	+	+	+						
108			Obnovljene gume za osobna vozila		X	X	X		+			+			+	+								
142	458/2011	46.A	Ugradnja guma		Y	Y			+	+	+	+	+	+	+	+	+	+						
30	92/23, 661/2009	46.B	Pneumatske gume za motorna vozila i njihove prikolice (razred C1)		X	X	X		+			+			+	+								
54	92/23, 661/2009	46.C	Pneumatske gume za gospodarska vozila i njihove prikolice (razredi C2 i C3)		X	X				+	+	+	+	+			+	+						
64		46.E	Zamjenska jedinica za privremenu uporabu, sigurnosne gume/pneumatski sustav sa sposobnošću vožnje bez zraka i sustav praćenja zračnog pritiska		N	N			+			+												
	78/549, 1009/2010	37.A	Blatobrani		Y	Y	Y		+															
	78/318, 661/2009		Sustavi za brisanje i pranje vjetrobrana		Y	Y	Y		+															
	65/2012	64.	Indikatori stupnja prijenosa		N	N	N		+															
	2006/40	61.	Sustavi za klimatizaciju		N	N	N		+			+												
156			Ažuriranje softvera		N	N	N		+	+	+	+	+	+	+	+	+	+						
Z -																								
133	2005/64	59.	Mogućnost recikliranja		N	N	N		+			+												

				Vrsta postupka/ Metoda provjere				Kategorije									
				Identifikacija i utvrđivanje stanja vozila		2. Nacionalna hom. pojedinačnog vozila	4. Nacionalna hom. tipa vozila									M1	M2
ECE	EU	Sklop/dio/sustav	Objašnjenje	1.1. Novo vozilo	1.2. Rabljeno vozilo												
155			Kybersigurnost i sustav za upravljanje kibersigurnošću	N	N	N		+	+	+	+	+	+				
97		68	Alarmni sustavi za vozila (VAS)	N	N	N		+			+						

Skupina (kategorije): L

				Vrsta postupka/ Metoda provjere				Kategorije							
				Identifikacija i utvrđivanje stanja vozila		3. Pojedinačno odobravanje	4. Nacionalna hom. tipa vozila								L1
ECE	EU	Skolp/dio/sustav	Objašnjenje	1.1. Novo vozilo	1.2. Rabljeno vozilo										
ZAHTJEVI ZA ZAŠTITU OKOLIŠA I RADNI UČINAK															
40,47	134/2014, 168/2013, 97/24-5	A.1	Štetni sastojci iz ispušnih plinova (L)	O40	C	N	C		+	+	+	+	+	+	+
	95/1,3/2014	A.2	Najveća konstrukcijski određena brzina, najveća stalna ukupna pogonska snaga motora	2014/3-XVIII	Y	Y	C		+	+	+	+	+	+	+
9,41,63	97/24-9	A.3	Buka	O51	C	Y	C		+	+	+	+	+	+	+
ZAHTJEVI ZA FUNKCIONALNU SIGURNOST VOZILA															
28	93/30	B.1	Sirena (uređaj i signal)	O28	Y	Y	Y		+	+	+	+	+	+	+
78	93/14	B.2	Kočenje vozila	O13	Y	Y	C		+	+	+	+	+	+	+
	3/2014	B.3	Električna sigurnost	O100	Y	Y	Y		+	+	+	+	+	+	+
	3/2014	B.4	Izjava proizvođača o zahtjevima s obzirom na ispitivanja izdržljivosti sustava funkcionalne sigurnosti, dijelova i opreme		N	N			+	+	+	+	+	+	+
	3/2014	B.5	Prednje i stražnje zaštitne strukture	O26	Y	Y	Y			+			+	+	+
43	97/24-12	B.6	Zaštitna stakla, naprave za brisanje i pranje vjetrobranskog stakla	O43	X	X	X		+	+	+	+	+	+	+
60	93/29, 2009/80	B.7	Naprave za upravljanje kojima upravlja vozač, uključujući oznake za upravljanje i kontrolne i pokazne svjetiljke		Y	Y	Y		+	+	+	+	+	+	+

				Vrsta postupka/ Metoda provjere				Kategorije							
				Identifikacija i utvrđivanje stanja vozila		3. Pojedinačno odobravanje	4. Nacionalna hom. tipa vozila								L1
ECE	EU	Skolp/dio/sustav	Objašnjenje	1.1. Novo vozilo	1.2. Rabljeno vozilo										
53,74	2009/67, 93/92	B.8	Ugradnja svjetlosno signalne oprema (kat L)	O48	Y	Y	C		+	+	+	+	+	+	+
56,57, 82,72,76	97/24-2		Glavna kratka svjetla		X	X	X		+	+	+	+	+	+	+
76,112, 113	97/24-2		Glavna duga svjetla		X	X	X		+	+	+	+	+	+	+
6, 50	97/24-2		Pokazivači smjera		X	X	X		+	+	+	+	+	+	+
38	97/24-2		Svjetla za maglu stražnja		X	X	X				+	+	+		+
50	97/24-2		Stop svjetla		X	X	X		+	+	+	+	+	+	+
3	97/24-2		Katadipoteri prednji		X	X	X		+	+	+	+	+	+	+
19	97/24-2		Prednja svjetla za maglu		X	X	X				+	+	+		+
3	97/24-2		Katadipoteri stražnji		X	X	X		+	+	+	+	+	+	+
	77/539, 97/24-2		Svjetla za vožnju unatrag		X	X	X								
81	97/24-4	B.9	Retrovizori za motorna vozila na dva ili tri kotača	O46	X	X	X		+	+	+	+	+	+	+
	3/2014	B.10	Sigurnosna konstrukcija pri prevrtanju		Y	Y	Y								+
	97/24-11	B.11	Sidrišta sigurnosnih pojasa i sigurnosni pojasi	O16	X	X	X						+		+
	3/2014	B.12	Sjedeća mjesta (sedla i sjedala)		Y	Y	Y		+	+	+	+	+	+	+
	3/2014	B.13	Upravljivost, vožnja u zavojima i zaokretanje		Y	Y	Y		+	+	+	+	+	+	+
75	97/24-1	B.14	Gume za vozila na dva ili tri kotača		X	X			+	+	+	+	+	+	+
	3/2014	B.15	Pločica s ograničenjem brzine vozila i mjesto postavljanja na vozilo		N	N				+			+	+	+

Skupina (kategorije): **T, C, R, S**

ECE	EU	Sklop/dio/sustav	Objašnjenje	Vrsta postupka/ Metoda provjere				Kategorije				
				Identifikacija i utvrđivanje stanja vozila		3. Pojedinačno odobravanje	4. Nacionalna hom. tipa vozila	T	C	R	S	
				1.1. Novo vozilo	1.2. Rabljeno vozilo							
96	2018/985		Emisija ispišnih plinova	O96	C	N	C		+	+		
96	2016/1628		Emisije onečišćujućih tvari	O96	C		C		+	+		
OECD 5	1322/2014		Izloženost vozača razini buke		N	N	N		+	+		
51	2018/985		Razina buke (izvan vozila)		C		C		+	+		
	2015/208	XXI	Mase i dimenzije	O2015_208_XXI	Y	Y	C	C	+	+	+	+
13	2015/68		Kočne naprave i spojnica za kočnicu prikolice	O13-TCRS	CY	CY	C	C	+	+	+	+
	1322/2014		Sigurnosni pojasi		X		X		+	+		
OECD 3,4,6,7 ,8	1322/2014, 661/2009		Sidrišta sigurnosnih pojasa		Y		Y		+	+		
OECD 10	1322/2014		Struktura za zaštitu od padajućih predmeta		X		X			+		
OECD 3	1322/2014		Zaštitne konstrukcije pri prevrtanju	O14/1322-VI-X	X		X	X	+			
	2015/208		Najveća konstrukcijski određena brzina, regulator brzine vrtnje i naprave za ograničavanje brzine		Y		Y		+	+		
	167/2013		Upravljanje (naprave za pokretanje motora, kočnicu...)		Y		Y		+			
	2015/208	IX	Retrovizori		X		Y		+	+		
10	2015/208		Elektromagnetna kompatibilnost		Y		C		+	+		
43	2015/208	VIII	Sigurnosna stakla	O43 ch	X		X		+	+		
73	2015/208	XXVII	Bočna zaštita	O73-R	Y	Y	C	C			+	
58	2015/208	XXVI	Zaštita od podlijetanja straga	O58-R	Y	Y	C	C			+	
3	2015/208	XI	Uređaji za osvijetljavanje i svjetlosnu signalizaciju i njihovi izvori	O48-svjetla	X	X	X	X	+	+	+	+
86,48	2015/208	XII	Ugradnja uređaja za osvijetljavanje	O86	Y	Y	C	C	+	+	+	+
106	2015/208	XXX	Gume	O106	X	X	X	X	+		+	+
28	2015/208		Zvučno upozorni uređaj		X		Y		+	+		
	1322/2014		Putnička sjedala		Y		X		+	+		
	1322/2014		Vozačko sjedalo i prostor		Y				+	+		
	1322/2014		Radni prostor, pristup vozačkom sjedalu		Y		Y		+	+		
	2015/208	XIII	Zaštita putnika u vozilu, uključujući unutarnju opremljenost, naslon za glavu, pojaseve na sjedalima, vrata vozila		X				+	+		
	1322/2014		Izlazi u nuždi		N				+	+		
71	2015/208		Vidno polje i brisači vjetrobranskog stakla		Y		Y		+	+		

ECE	EU	Sklop/dio/sustav	Objašnjenje	Vrsta postupka/ Metoda provjere				Kategorije				
				Identifikacija i utvrđivanje stanja vozila		3. Pojedinačno odobravanje	4. Nacionalna hom. tipa vozila	T	C	R	S	
				1.1. Novo vozilo	1.2. Rabljeno vozilo							
	2015/208	V	Uređaj za upravljanje (volan)	Y		Y		+				
79	2015/208	IV	Upravljanje traktorom (Tb i Cb, >40 km/h)	Y		C		+	+			
			Prozračivanje kabine i sustav filtriranja	Y				+	+			
	2015/208	II	Cjelovitost strukture vozila	N	N	N	Y	+	+	+	+	
	2015/208	XIX	Registarska pločica	Y	Y	Y	C	+	+	+	+	
	2015/208		Balastne mase	Y		Y		+	+			
	2015/208		Platforme za teret	Y		Y		+	+			
	2015/208		Naprave za vuču	Y				+	+			
	1322/2014		Priključna pogonska vratila	N		Y		+	+			
	2015/208	VI	Brzinomjer	Y				+	+			
	2015/208	X	Informacijski sustavi vozača	Y				+	+			
	2015/208	XIV	Vanjski izgled vozila i dodatna oprema (izbočine i dr.)	Y	Y	Y	Y	+		+		
	2015/208	XVII	Sustavi grijanja	Y				+	+			
	2015/208	XVIII	Naprave za sprečavanje neovlaštene uporabe	N	N	N	N	+	+	+		
	2015/208	XX	Pločica proizvođača	C	Y	C	C	+	+	+	+	
	2015/208	XXIV	Sigurnost električnih sustava	N	N	N	N	+	+	+		
	2015/208	XXV	Spremnik goriva	Y				+	+			
	2015/208	XXXI	Zaštita od prskanja od kotača	Y	N	C	C	+	+	+		
	2015/208		Vožnja unazad	Y		Y		+	+			
	2015/208	XXXIII	Gusjenice	N					+			
	2015/208	XXXIV	Mehaničke spojnice	X	X	X	C	+	+	+	+	
	1322/2014	XXXI	Zaštita od prodirućih predmeta (OPS)	N				+	+			
	1322/2014		Ispušni sustav	X				+	+			
	1322/2014	XXII	Priručnik za rukovanje	N	N	N	Y	+	+	+		
	1322/2014		Naprave za upravljanje, uključujući naprave za isključivanje u opasnosti i za automatsko zaustavljanje	Y		Y		+	+			
	1322/2014	XXIV	Zaštita od mehaničkih opasnosti (pucanje cijevi, nenadzirano kretanje vozila i dr.)	N	N	N	Y	+	+	+	+	
	1322/2014	XXVI	Informacije, upozorenja, oznake, piktogrami, signali upozorenja	N	N	N	Y	+	+	+	+	
	1322/2014		Materijali i proizvodi	N				+	+			
	1322/2014		Akumulatori	N				+	+			

				Vrsta postupka/ Metoda provjere				Kategorije				
				Identifikacija i utvrđivanje stanja vozila		3. Pojedinačno odobravanje	4. Nacionalna hom. tipa vozila					T
ECE	EU	Sklop/dio/sustav	Objašnjenje	1.1. Novo vozilo	1.2. Rabljeno vozilo							
	1322/2014		Stupanj gorivosti materijala u kabini	N				+	+			
	1322/2014	XVII	Zaštita pogonskog sklopa	O2014/1322 XVII	N	N	N	N	+		+	
	1322/2014	XXV	Štitnici i zaštitne naprave	O2014/1322-XXV	N	N	N	N	+		+	
	1322/2014		Zaštita pogonskog sklopa	N				+	+			

d) POPIS OBJAŠNJENJA

Opća objašnjenja/napomene:

n0a

Nesukladnosti - potrebno dodatno ispitivanje

U slučajevima kada se utvrde bitne nesukladnosti za pojedini dio, uređaj ili sklop ili kada isti nije ugrađen na vozilu a moguće je bez znatnih ulaganja otkloniti nedostatke, odnosno izvršiti homologacijska ispitivanja, treba postupiti na sljedeći način:

- u zapisniku (Kontrolnom listu) naznačiti koji homologacijski zahtjev nije ispunjen,
 - stranci uručiti zapisnik ili presliku kontrolnog lista
 - podnositelja zahtjeva treba uputiti gdje i kako može obaviti dodatna ispitivanja.
-

n0b

Dodatno ispitivanje-NE

n0b - sklopovi za koje nije potrebno dodatno ispitivanje :

Ukoliko je predviđeno da se pojedini dijelovi, uređaji ili sklopovi mogu biti oštećeni, nedostajati ili ih je moguće zamijeniti ako ne zadovoljavaju homologacijskim zahtjevima, moguće primijeniti sljedeći postupak:

Na potvrdu o sukladnosti treba upisati homologacijske zahtjeve koji se odnose na dotični uređaj (sklop) na sljedeći način:

a) Prije prve registracije vozila potrebno je otkloniti sljedeće nedostatke

_____. Napomena: Na praznu crtu treba navesti ECE pravilnike, EC/EEC direktive ili EC uredbe, tj. sve homologacijske zahtjeve koji se odnose na uređaje i sklopove za koje je moguće primijeniti ovaj postupak. Npr. "ECE R30, R7, R43" i sl.

b) Kada vlasnik vozila otkloni nedostatke može pristupiti registraciji vozila. Za svaki uređaj ili sklop za koji je moguće primijeniti ovakav postupak naznačeno je u odgovarajućoj napomeni za taj uređaj ili sklop

N1

Svjetlosno-signalna oprema:

Ukoliko je neko od svjetala oštećeno, nedostaje na izvornom mjestu ugradnje ili ne udovoljava homologacijskim zahtjevima, može se postupiti kako slijedi:

1. Napraviti privremeni prekid (vidi točku 5. Postupnika rada).
2. Kako je objašnjeno u napomeni "n0b"; –

Ukoliko neko od svjetala nije ugrađeno a mora biti, ili ako nema odgovarajuću homologaciju za ugradnju svjetlosno-signalne opreme, ECE R48 ili ECE R53 ili ECE R74 (ovisno o kategoriji), postupak se može završiti kako je navedeno u napomeni "n0a".

–

Ova objašnjenja vrijede za sva svjetla na vozilu, što je obuhvaćeno ECE pravilnicima: 1,3,4,5,6,7,8,19,20,23,31,38,50,56,57,65,72,76,77,82,87,91,98,99,112, 113 ili odgovarajućim direktivama i uredbama Europske unije.

N4

Ojačana vozila

Vozila namijenjena za prijevoz novca i sl., koja najčešće koriste zaštitarske tvrtke, imaju posebno izvedene pojedine sklopove i dijelove.

Ukoliko kod ovih vozila nemamo homologaciju prema ECE R11 (brave, vrata), R43 (stakla), R26 (vanjske izb.) i neku od homologacija za glavna svjetla, moguće je izdati Potvrdu o sukladnosti bez ikakvih napomena.

O svakom pojedinačnom slučaju valja se konzultirati sa stručnim djelatnicima CVH-HAK-a i o tome u Izvješću unijeti bilješku.

Ostala objašnjenja:

O1

Glavna svjetla

Vrijedi za sve postupke i kategorije.

Sva glavna svjetla moraju biti homologirana i ugrađena prema zahtjevima odgovarajućeg ECE pravilnika.

Vidi objašnjenje O48.

O3

Katadiopteri

Stražnji katadiopteri su obvezni na svim kategorijama, prednji na kategorijama O, bočni su obvezni samo u određenim slučajevima.

Prema ECE R48, na vozilima kategorija M i N čija duljina prelazi 6 metara i svim vozilima kategorije O moraju biti ugrađeni bočni katadiopteri. Na vozilima kategorije M i N čija je dužina manja od 6m mogu biti ugrađeni

O4

Svjetlo stražnje registarske pločice

Svjetlo mora biti ugrađeno

Vidi uputu o ugradnji svjetala (O48_20A).

O6**Pokazivači smjera za motorna vozila i njihove prikolice**

Vizualnim pregledom izvršiti provjeru homologacijskih/identifikacijskih oznaka na uređajima.

Vidi objašnjenje O48.

Info:

UN ECE R6 odnosi na pokazivače smjera za vozila kategorija L, M, N, O i T

UN ECE R50 odnosi na pokazivače smjera za vozila kategorija L

O7**Prednja pozicijska, stražnja pozicijska, kočna i gabaritna svjetla za motorna vozila i njihove prikolice**

Prednja i stražnja gabaritna svjetla su obvezna samo u određenim slučajevima.

Prema ECE R48:

Na vozilima čija širina prelazi 2100 mm moraju biti ugrađena dva prednja i dva stražnja gabaritna svjetla. Gabaritna svjetla mogu biti ugrađena na vozilima širine od 1800 mm do 2100 mm i na podvozju s kabinom.

Prednja pozicijska svjetla

Na motornim i priključnim vozilima širine veće od 1600 mm moraju biti ugrađena dva prednja pozicijska svjetla

Kočna svjetla

Na motornim i priključnim vozilima moraju biti ugrađena dva kočna svjetla. Može biti ugrađeno i treće na sredini.

Svjetla - pozicijska-stražnja

Na motornim i priključnim vozilima moraju biti ugrađena dva stražnja pozicijska svjetla. Međusobni razmak: min 600mm (osim za M1 i N1), ako je vozilo uže od 1300mm, onda je min:400mm Visina od tla: 350-1500mm (ako je nemoguća ugradnja može i do 2100mm) Udaljenost od vanjskog ruba: max 400mm

O10**Elektromagnetska kompatibilnost**

UN ECE R10 odnosi se na vozila kategorija L, M, N i O (1) s obzirom na elektromagnetsku kompatibilnost.

Elektromagnetska smetnja” znači svaka elektromagnetska pojava koja može umanjiti radni učinak vozila, sastavnih dijelova, zasebnih tehničkih jedinica ili bilo kojeg drugog uređaja, dijela opreme ili sustava koji radi u blizini vozila. Elektromagnetska smetnja može biti elektromagnetski šum, neželjeni signal ili promjena u samom mediju širenja vala.

EU Direktiva: 97/24-8 odnosi se vozila kategorije L.

O11**Sastavni dijelovi brava i okova za pričvršćivanje vrata**

Vizualnim pregledom izvršiti utvrđivanje sukladnosti tehničkog stanja (izvornosti/naknadnog odobravanja) sastavnih dijelova brava i okova za pričvršćivanje vrata

Info:**UN ECE R11**

Ovaj se Pravilnik primjenjuje na vozila kategorija M1 i N1 te njihove zasune i okove za pričvršćivanje vrata, kao što su šarke i drugi noseći dijelovi vrata koji se mogu upotrebljavati za ulazak ili izlazak putnika i/ili mogu predstavljati rizik od ispadanja putnika iz vozila zbog udarca

O12**Zaštita vozača od upravljačkog mehanizma**

Odnosi se na kategorije M1 i za vozila kategorije N1 čija je najveća dopuštena masa manja ili jednaka 1.500 kg

Vizualnim pregledom izvršiti utvrđivanje sukladnosti tehničkog stanja (izvornosti/naknadnog odobravanja) sastavnih dijelova sustava za zaštitu vozača od upravljačkog mehanizma u slučaju udara.

Posebnu pažnju usmjeriti sustave zračnih jastuka.

U slučaju nesukladnosti tehničkog stanja vozilo postupiti kako je navedeno u objašnjenjima: **n0a** ili **n0b**.

O13**Kočenje**

Kod ocjene rabljenih vozila O1 ,O2, R1 i R2 kategorija – ocjenu sukladnosti obaviti temeljem subjektivne inženjerske procjene

Info:**UNECE pravilnici i EU uredbe i direktive**

ECE/EU	Kategorije
13.09 13H.00	M,N,O
78.00	L1, L2, L3, L4 i L5
131.00	M2, M3, N2 and N3, kočenje u nuždi (AEBS)
152.00	M1 i N1, kočenje u nuždi
2015/68	T kategorije vidi: 2015/68 : 2015/68, 661/2009, 167/2013
71/320	Nije na snazi (661/2009)
76/432	Nije na snazi (167/2013)

O13-TCRS

Kočenje T,C,R i S kategorije

Kategorije: T,C,R i S.

(1) Identifikacija i utvrđivanje stanja:

Evidentirati izvedbu sustava, hidraulična, zračna, mehanička... kao i napredne sustave ABS/ESP/EBS/...

Za kategorije R1,R2 i S provjera se može obaviti po metodi "Y" a ostale kategorije po metodi "C".

(3) Pojedinačno odobravanje:

Potreban je certifikat ili ispitni izvještaj u pogledu zadovoljavanja osnovnih zahtjeva za kočenje navednih u jednom od sljedećih regulatornih akata:

- UNECE R13
- 71/320
- 76/432
- 167/2013 (RVBR)

Ispitni izvještaj ne treba biti izrađen prema normi ISO 17025 već rezultati trebaju biti iskazani jednostavno, u obliku, zadovoljava li vozilo propisane zahtjeve ili ne.

(4) Nacionalna homologacija tipa:

Potreban je certifikat ili ispitni izvještaj u pogledu zadovoljavanja osnovnih zahtjeva za kočenje navednih u jednom od sljedećih regulatornih akata:

- UNECE R13
- 71/320
- 76/432
- 167/2013 (RVBR)

Ispitni izvještaj treba biti izrađen prema zahtjevima norme ISO 17025.

Info:

RVBR = Pravilnik o zahtjevima za naprave za kočenje vozila (delegirani akt) (EU 167/2013)

O16

Sigurnosni pojasevi

Vrijedi za sve postupke i sve kategorije:

- Svi pojasevi moraju biti homologirani.

Ugradnja sigurnosnih pojaseva:

Kategorija	Opis
L3,L5,L6 i L7	mogu biti ugrađeni.
L7	ako imaju kabinu moraju imati ugrađen pojas na svim sjedalima
M1	moraju imati ugrađen pojas na svim sjedalima
M2-razred B,M3-razred III	Novi autobusi za prijevoz isključivo putnika koji sjede. moraju imati pojaseve na svim sjedalima
M2- razred A,M3- razred I i II sjedala ovih autobusa mogu biti opremljena pojasevima i/ili sustavima za držanje.	Nova vozila moraju imati ugrađen pojas na svim sjedalima.

Sjedala namijenjena isključivo za uporabu kad se vozilo ne kreće ne moraju zadovoljavati navedene uvijete.

O17

Sjedala, njihova sidrišta i nasloni za glavu

Vizualnim pregledom izvršiti utvrđivanje sukladnosti tehničkog stanja (izvornosti/naknadnog odobravanja) te broj sjedala, njihovih sidrišta i nasloni za glavu
Ukoliko je homologacija tipa RA 17 ili prema direktivi 74/408 – homologirani su i nasloni za glavu prema R25

O18

Zaštita od neovlaštene uporabe

Ako vozilo ima homologaciju prema pravilniku ECE R116.00, smatra se da udovoljava i ovom pravilniku.

Obvezna je homologacija za vozila kategorija M1 i N1. Vozila kategorija M2, M3, N2 i N3 ne moraju imati ugrađene sustave zaštite od neovlaštene uporabe.

U slučajevima da imaju ugrađene ove sustave moraju udovoljavati zahtjevima pravilnika ECE R18 odnosno R116. (Da li su ugrađeni ovi sustavi, najlakše ćete prepoznati tako da provjerite da li se kolo upravljača može blokirati ako se u kontaktnoj bravi ne nalazi ključ.)

Vozila kategorije L - vidi direktivu 93/33

O19

Prednja svjetla za maglu za motorna vozila

Nisu obvezna. (ako su ugrađena moraju biti homologirana)

O23

Svjetla za vožnju unatrag za motorna vozila i njihove prikolice

Na kategorijama "O" nije obvezna ugradnja.

Vizualnim pregledom izvršiti provjeru homologacijskih/identifikacijskih oznaka na uređajima.

O24**Dimljenje**

Ako vozilo ima homologaciju emisije štetnih sastojaka obavljeno prema uredbi R715/2007/EC ne mora imati homologaciju prema 72/306/EEC ili prema ECE R24 ako ima ECE R49 prema 2005/55*2008/74 onda je dimljenje uredu.

O25**Naslони za glavu**

Ugradba na stražnjim sjedalima nije obvezna.

Vidi napomenu pod 17.

O26**Vanjske izbočine**

Info:

Vrijedi za sve postupke i kategorije.

- Vanjska površina vozila ne smije imati šiljastih ili oštrih dijelova koji strše prema van, hrapavih površina ni izbočina koje bi svojim oblikom, dimenzijama, usmjerenjem ili tvrdoćom mogle povećati opasnost ili težinu tjelesne ozljede osobe udarene ili ogrebene vanjskom površinom u slučaju sudara.
- Vanjske površine na svakoj bočnoj strani vozila ne smiju imati dijelova koji strše prema van i koji bi mogli okrznuti pješake, bicikliste ili motocikliste.

Izuzetak su alati za rad na tlu ili usjevima te uređaji za distribuciju materijala na vozilima kategorija R i S koji imaju oštre rubove ili zupce kada su sklopljeni za cestovni prijevoz.

Vidi [EU Uredbu 2015/208-XIV](#)

O26-T**Vanjske izbočine, T,C,R,S kategorije****(1) Identifikacija i utvrđivanje stanja**

Provjera se obavlja po metodi "Y".

(3) Pojedinačno odobravanje:

Provjera se obavlja po metodi "Y".

(4) Nacionalna homologacija tipa:

Provjera se obavlja po metodi "Y".

Info:

Vrijedi za sve postupke i kategorije.

- Vanjska površina vozila ne smije imati šiljastih ili oštrih dijelova koji strše prema van, hrapavih površina ni izbočina koje bi svojim oblikom, dimenzijama, usmjerenjem ili tvrdoćom mogle povećati opasnost ili težinu tjelesne ozljede osobe udarene ili ogrebene vanjskom površinom u slučaju sudara.
- Vanjske površine na svakoj bočnoj strani vozila ne smiju imati dijelova koji strše prema van i koji bi mogli okrznuti pješake, bicikliste ili motocikliste.

Izuzetak su alati za rad na tlu ili usjevima te uređaji za distribuciju materijala na vozilima kategorija R i S koji imaju oštre rubove ili zupce kada su sklopljeni za cestovni prijevoz.

Vidi [EU Uredbu 2015/208-XIV](#)

O28

Zvučno upozoravanje (sirena)

Vrijedi za sve postupke i kategorije:

Vizualnim pregledom izvršiti provjeru homologacijskih/identifikacijskih oznaka na uređaju za zvučno upozoravanje

Provjeriti funkcionalnost.

O30

Gume

Vrijedi za sve kategorije i postupke

Identifikacija i utvrđivanje stanja

Vizualnim pregledom izvršiti provjeru homologacijskih/identifikacijskih oznaka na gumama. Posebnu pažnju usmjeriti na indekse nosivosti i brzine koji trebaju odgovarati najmanje najvećim dopuštenim osovinsko opterećenjima i najvećoj konstrukcijskoj brzini.

Kotači (naplatak/guma) trebaju biti odobrenih dimenzija.

Info:

ECE	Naziv	Uredba/Direktiva
30	Gume za motorna vozila i njihove prikolice	661/2009
54	Gume za gospodarska vozila i njihove prikolice	661/2009
64	Rezervne i samonoseće gume	
75	Gume za motocikle i mopede	168/2013
106	Gume za poljoprivredna vozila i njihove prikolice	2015/208
108	Proizvodnja obnovljenih pneumatskih guma za motorna vozila i njihove prikolice	
109	Proizvodnja obnovljenih pneumatskih guma za gospodarska vozila i njihove prikolice	
117	Gume s obzirom na buku	661/2009
142	Ugradnja gume	661/2009

O35**Nožni uređaji za upravljanje**

Ne obavlja se provjera na homologaciji pojedinačnog vozila (DZNM, 01.03.1997)

O36**Autobusi - više od 22 putnika**

Umjesto homologacije prema ECE R36 može se prihvatiti i homologacija prema ECE R107.02 (vidi napomenu pod 107)

Ukoliko novo vozilo nema homologaciju prema ovom pravilniku, ili stanje na vozilu ne odgovara navedenoj homologaciji vozilo je potrebno uputiti na pregled kako je navedeno u Prilogu 4. postupnika.

Ukoliko ima bilo kakvih nedoumica obvezno se konzultirati sa stručnim djelatnicima iz CVH-HAK-a i o tome staviti bilješku u Izvješće.

Ukoliko vlasnik vozila zbog objektivnih razloga ne može prije carinjenja prilagoditi vozilo zahtjevima ovog pravilnika, postupak pojedinačne homologacije može se primijeniti postupak opisan u napomeni "n0a".

O38**Stražnja svjetla za maglu**

Prema ECE R48 stražnja svjetla su obvezna na vozilima kategorija M,N i O
Stražnja svjetla za maglu nisu obvezna za L6 i L7 kategoriju

O39**Brzinomjer**

Provjerava se označavanje mjernih jedinica (km/h)

O40**Ispuštanje (emisija) štetnih sastojaka**

Zahtjevi:

Identifikacija:

- rabljeno vozilo: zadovoljava bilo koja homologacija
- novo vozilo: zahtjeva se prema donjoj tablici

Odobranje:

- provjeravaju se samo osnovni zahtjevi

Prikaz primjene stupnjeva zahtjeva za emisiju kod L kategorija novih vozila;

Kategorija	Od 01.01.2017	Od 01.01.2018	Od 01.01.2021	Od 1.1.2025	
L1e	Euro2	Euro 4	Euro 5		
L2e-P					
L2e-U	Euro2	Euro 4		Euro 5	
L3e-Ax*	Euro 3	Euro 4		Euro 5	
L3e-Ax*-E	Euro 3	Euro 4			Euro 5
L3e-Ax*-T	Euro 3	Euro 4			Euro 5
L4e	Euro 3	Euro 4		Euro 5	
L5e	Euro 2	Euro 4		Euro 5	
L6e-A	Euro 2		Euro 4	Euro 5	
L6e-B	Euro 2		Euro 4		Euro 5
L7e	Euro 2	Euro 4		Euro 5	

* Ax=A1, A2 ili A3

Napomena:

Definicije kategorija i potkategorija definirane su u Prilogu 1 uredbe R168/2013.

Direktive i uredbe:

Osnovna	Izmjene i dopune
97/24-5	2002/51, 2003/77, 2005/30, 2006/27, 2006/120, 2009/108, 2013/60 Uz direktivu može biti navedeno i slovo: A (Euro 2), B i C (Euro3) ili može biti naveden stupanj. Npr. 97/24-5 stage II 2003/77 što odgovara slovu B
168/2013	134/2014, R2016/1824

Euro stupnjevi:

Euro stupanj	EU direktive i uredbe
Euro 1	97/24-5

Euro 2	2002/51A, 2003/77A, 2005/30A, 2006/27A, 2006/72A, 2006/120A, 2009/108A, 2013/60A
Euro 3	2002/51 B ili C, 2003/77 B ili C, 2005/30 B ili C, 2006/27 B ili C, 2006/72 B ili C, 2006/120 B ili C, 2009/108 B ili C, 2013/60 B ili C
Euro 4	168/2013, 134/2014, 2016/1824
Euro 5	168/2013, 134/2014, 2016/1824

UNECE pravilnici:

Broj	kategorija
49	M2,M3,N
83	M1 (N1)
40	L kategorije, s dva ili tri kotača, neopterećena masa manja od 400 kg , brzina >50km/h i/ili zapremnine motora >50 cm ³
47	L1,L2
96	T,C

O43

Stakla

Vrijedi za sva postupanja i sve kategorije:

Svako sigurnosno staklo postavljeno na vozilo mora imati odobrenje tipa u skladu s Pravilnikom UNECE-a br. 43.

Vizualnim pregledom izvršiti provjeru homologacijskih/identifikacijskih oznaka na staklima

Ukoliko nedostaju sigurnosna stakla, ili su oštećena ili ne udovoljavaju homologacijskim zahtjevima, može se primijeniti postupak opisan u napomeni "n0b".

Info:

M,N,O kategorije: UNECE R43

L kategorije: EU Uredba 3/2014, Prilog VII

EU uredbe i direktive: 89/173, 2009/144, 167/2013

O46

Retrovizori

Priložene datoteke:

Provjerava se ugradnja i sam retrovizor. Po potrebi, mjerenjem provjeriti propisane uvjete ugradnje.

Više detalja o ugradnji retrovizora za N kategorije pogledajte u tablici: **O46.1**
 Moguća postupanja u slučaju utvrđenih nesukladnosti: **n0a** ili **n0b**.

O46.1

Retrovizori - ugradnja

Kategorija vozila	Unutarnje zrcalo	Vanjska zrcala				
		Glavno zrcalo (veliko), razred II.	Glavno zrcalo (malo), razred III.	Širokokutno vanjsko zrcalo, razred IV.	Blizinsko vanjsko zrcalo, razred V.	Prednje zrcalo, razred VI.
N1	Obvezno Osim ako je vozilo opremljeno nečim drugim osim sigurnosnog stakla u vidnom polju	Neobvezno	Obvezno Jedno na vozačevoj strani i jedno na suvozačevoj strani, umjesto njih mogu se ugraditi zrcala razreda II.	Neobvezno Jedno na vozačevoj strani i/ili jedno na suvozačevoj strani	Neobvezno Jedno na vozačevoj strani i jedno na suvozačevoj strani (oba se ugrađuju najmanje 2 m iznad tla)	Neobvezno (ugrađuje se najmanje 2 m iznad tla)
N2 ≤ 7,5t	Neobvezno (nema zahtjeva za vidno polje)	Obvezno Jedno na vozačevoj strani i jedno na suvozačevoj strani	Nije dopušteno	Obvezno Za obje strane ako se može ugraditi retrovizor razreda V. Neobvezno Za obje strane zajedno ako ne može.	Obvezno Jedno na suvozačevoj strani Neobvezno Jedno na vozačevoj strani (oba se ugrađuju najmanje 2 m iznad tla). Dopušteno je odstupanje do + 10 cm.	Neobvezno Jedno prednje zrcalo (ugrađuje se najmanje 2 m iznad tla).
N2 > 7,5t	Neobvezno (nema zahtjeva za vidno polje)	Obvezno Jedno na vozačevoj strani i jedno na suvozačevoj strani	Nije dopušteno	Obvezno Jedno na vozačevoj strani i jedno na suvozačevoj strani.	Obvezno Jedno na suvozačevoj strani Neobvezno Jedno na vozačevoj strani (oba se ugrađuju najmanje 2 m iznad tla)	Obvezno Jedno prednje zrcalo (ugrađuje se najmanje 2 m iznad tla)
N3	Neobvezno (nema zahtjeva za vidno polje)	Obvezno Jedno na vozačevoj strani i jedno na suvozačevoj strani	Nije dopušteno	Obvezno Jedno na vozačevoj strani i jedno na suvozačevoj strani.	Obvezno Jedno na suvozačevoj strani Neobvezno Jedno na vozačevoj strani (oba se ugrađuju najmanje 2 m iznad tla)	Obvezno Jedno prednje zrcalo (ugrađuje se najmanje 2 m iznad tla)

Vanjska zrcala ne smiju znatno stršati izvan ukupne širine vozila (vanjskog dijela karoserije/ nadogradnje), max. 250 mm ako je donji rub zrcala od tla udaljen manje od 2000 mm.

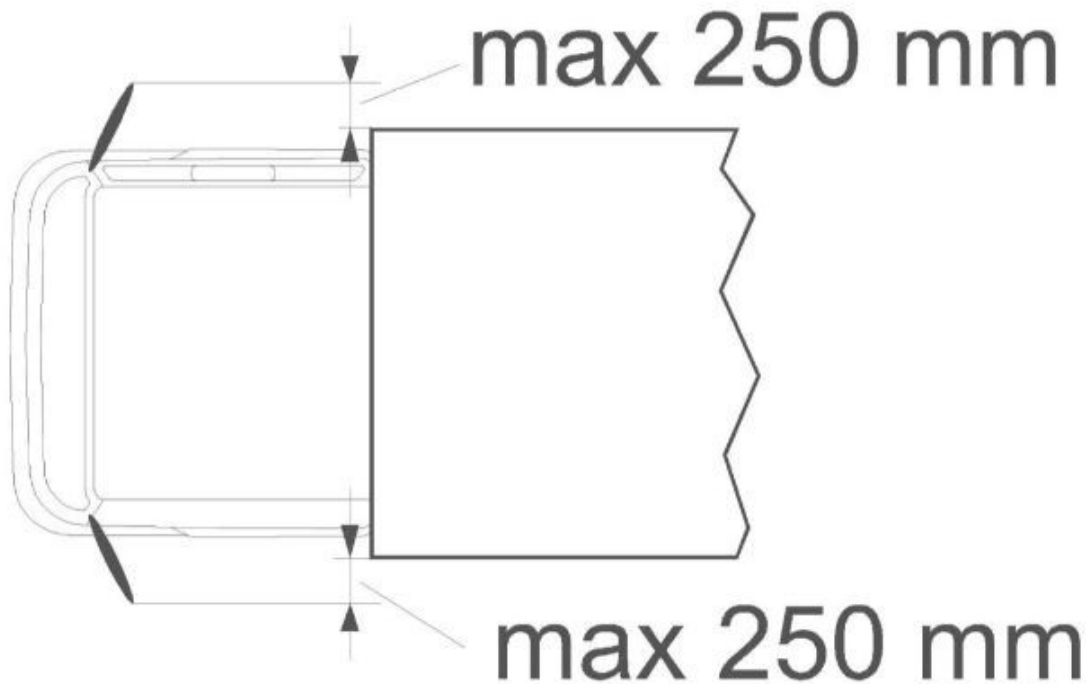

O48

Ugradnja svjetlosno signalne opreme

Vrijedi za sve postupke i kategorije:

- obaviti provjeru da li su ugrađeni svi predviđeni svjetlosno signalni uređaji.
- provjeriti da li su ugrađeni nedopušteni uređaji
- utvrditi da li su svjetla original(za tip vozila)
- uređaji za osvijetljavanje i svjetlosnu signalizaciju, , moraju ispunjavati osnovne zahtjeve iz pravilnika UNECE-a koji su primjenjivi na ta vozila

Identifikacija i utvrđivanje stanja(1):

Moguća postupanja u slučaju utvrđenih nesukladnosti: **n0a** ili **n0b**.

NIV(2), odobravanje (3), nacionalna homologacija tipa (4)

Potrebno je izvršiti detaljnu provjeru prema priloženim obrascima, ovisno o kategoriji.

Info:**M, N i O kategorije:**Prikaz rasporeda svjetala **O48_MNO**

UNECE pravilnik: 48

L kategorije:

UNECE pravilnici: 53, 74

Prikaz rasporeda svjetala **O48_L****T,C,R,S kategorije: O48_T**Pogledajte **Prilog XII EU Uredbe 2015/208**

EU uredbe i direktive:

167/2013	R2015/96, R2015/504, R2016/1628, R2016/1788, R2017/686, R2018/985, R2018/986
79/532	Nije na snazi (2009/68)
78/933	Nije na snazi (2009/61)

O48_MNO

Ugradnja uređaja za osvjtljavanje i svjetlosnu signalizaciju vozila za M, N i O kategoriju

Uređaj	Homologacijska oznaka	Broj	Položaj ugradnje (mm)	Geometrijska vidljivost (0)	Ugradnja/napomena
a) GRANIČNE VRIJEDNOSTI POLOŽAJA UREĐAJA ZA OSVJETLJAVANJE I SVJETLOSNU SIGNALIZACIJU NA PREDNJEM DIJELU VOZILA					
prednji katadioptri	IA, IB,	2	Hmin = 250 Hmax = 900 (1500) Emax = 400 (150 kod O kat.) Dmin = 600 (400)	Ugmin= 10 Udmin= 10 (5) Vvmin= 30 (5) Vumin= 30	- obavezna za vozila kat. O, - neobavezna ugradnja za vozila kat. M, N
prednja pozicijska svjetla	A	2	Hmin = 350 Hmax = 1500 Emax = 400 (za O kat 150) Dmin = 600 (400)	Ugmin= 15 Udmin= 15 (5) Vvmin= 80 Vumin= 45 (5)	- obavezna za vozila kat. M, N - obavezna za vozila kat. O širine > 1600mm
prednja gabaritna svjetla	A	2	Emax = 400 Smin = 200 (od pozicijskog)	Ugmin= 5 Udmin= 20 Vvmin= 80 Vumin= -	- obavezna za vozila kat. M, N, O širine > 2100mm - na najvećoj mogućoj visini obzirom na širinu vozila

					- na vozilima kat. M i N ne niže od gornjeg ruba prozirnog područja vjetrobrana
konturne trake	ECE-R104.00	-	Hmin = 250 Hmax = 1500 (2100)		- izborno na vozila kat. O - zabranjena na vozila kat. N, M - može biti samo linijsko označavanje - ukupna duljina 70 % sveukupne širine vozila - bijele boje

b) GRANIČNE VRIJEDNOSTI POLOŽAJA UREĐAJA ZA OSVJETLJAVANJE I SVJETLOSNU SIGNALIZACIJU NA BOČNIM STRANAMA VOZILA

bočni pokazivači smjera	5, 6	2	Hmin = 350 za M1/ N1 (500) Hmax = 1500 (2300) Kmin = 1800 Kmax = 2500 Emax = 400 Smin = 200	Ugmin= 5 (30 za kat. 6) Udmin= 15 (5 za kat. 6) H= između 5 i 60 (prema iza)	- "5 ili "6" obavezna za vozila kat. M, N duljine < 5000 - "6" obavezna za vozila kat. M, N duljine >6000
bočni katadioptri	IA, IB	-	Hmin = 250 Hmax = 900 (1500) Emax = 400 Dmin = 3000 (4000) Ksprijeda = 3000 Kstraga = 1000	Ugmin= 10 Udmin= 10 (5) Vvmin= 45 Vumin= 45	- obavezna za vozila kat. O - obavezna za vozila kat. M, N duljine >6000
bočna svjetla za označavanje	SM1, SM2	-	Hmin = 250 Hmax = 1500 (2100) Emax = 400 Dmin = 3000 (4000) Ksprijeda = 3000 Kstraga = 1000	Ugmin= 10 Udmin= 10 (5) Vvmin= 45 (30 ako ugradnja nije obavezna) Vumin= 45 (30 ako ugradnja nije obavezna)	- obavezna za vozila kat. M, N, O duljine >6000 mm
konturne trake	ECE-R104.00	-	Ksprijeda = 600 Kstraga = 600 Donji elementi: Hmin = 250 Hmax = 1500 (2100) Gornji elementi: - što je moguće više, ali unutar 400 mm od gornjeg ruba vozila	- 70 % sveukupne duljine vozila Ugmin= 4 Udmin= 4 Vvmin= 4 Vumin= 4	- zabranjena na vozila kat. M1, O1 - obavezna na vozila kat. N2 > 7500 kg, N3, O3 i O4 duljine > 6000 mm - može biti djelomično ili cjelovito označavanje - ukupna duljina 70 % sveukupne duljine vozila - jantarne ili bijele boje - gornji elementi mogu biti izvedeni kao dvije crte pod pravim kutem duljine min 250 mm

c) GRANIČNE VRIJEDNOSTI POLOŽAJA UREĐAJA ZA OSVJETLJAVANJE I SVJETLOSNU SIGNALIZACIJU NA STRAŽNJOJ STRANI VOZILA

stražnji netrokatasti katadioptri	IA, IB	2	Hmin = 250 Hmax = 900 (1500) Emax = 400 Dmin = 600 (400)	Ugmin= 15 Udmin= 15 Vvmin= 30 Vumin= 30	- obavezna za vozila kat. M, N
-----------------------------------	--------	---	---	--	--------------------------------

stražnji trokutasti katadiop-ter	IIIA	2	Hmin = 250 Hmax = 900 (1500) Emax = 400 Dmin = 600 (400)	Ugmin= 15 Udmin= 15 Vvmin= 30 Vumin= 30	- obavezna za vozila kat. O - zabranjena na vozila kat. M, N
stražnji pokazivači smjera	2a, 2b	2 (+2)	Hmin = 350 Hmax = 1500 (2100) Emax = 400 Dmin = 600 (400)	Ugmin= 15 Udmin= 15 (5) Vvmin= 80 (45 za M1/N1) Vumin= 45 (5)	- obavezna za vozila kat. M, N, O
stražnja pozicijska svjetla	R	2	Hmin = 350 Hmax = 1500 (2100) Emax = 400 Dmin = 600 (400)	Ugmin= 15 Udmin= 15 (5) Vvmin= 80 Vumin= 45	- obavezna za vozila kat. M, N, O
stražnja gabaritna svjetla	R	2	Emax = 400 Smin = 200(od pozicijskog)	Ugmin= 5 Udmin= 20 Vvmin= 80 Vumin= -	- obavezna za vozila kat. M, N, O širine > 2100mm - na najvećoj mogućoj visini obzirom na širinu vozila
stražnje svjetlo za maglu	F, B	1 ili 2	Hmin = 250 Hmax = 1000 (1200) Smin=100 (od kočnog)	Ugmin= 5 Udmin= 5 Vvmin= 25 Vumin= 25	- obavezna za vozila kat. M, N, O
svjetlo za vožnju unatrag	AR	1 ili 2	Hmin = 250 Hmax = 1200	Ugmin= 15 (5) Udmin= 5 Vvmin= 5 Vumin= 45 (30 za dva svjetla)	- obavezna za vozila kat. M, N, O (osim O1) - 2 na vozila duljine >6000 mm
kočna svjetla	S1, S2, S3	2	Hmin = 350 Hmax = 1500 (2100) Emax = 400 (za M1/N1) Dmin = 600 (400) osim M1/N1	Ugmin= 15 (5) Udmin= 15 (5) Vvmin= 45 Vumin= 45	
svjetlo stražnje registarske pločice	L	-	tako da ravnomjerno osvjetljava reg pločicu		- obavezna za vozila kat. M, N, O
ploče za teška/duga vozila	ECE-R70.01	-	Hmin = 250 Hmax = 2100		- obavezna za vozila kat. N3 - obavezna za vozila kat. O duljine >8000 mm - dozvoljena ukupna duljina ploča 1130 < L < 2300 mm
konturne trake	ECE-R104.00	-	Donji elementi: Hmin = 250 Hmax = 1500 (2100) Gornji elementi: - što je moguće više, ali unutar 400 mm od gornjeg ruba vozila Smin= 200 (od kočnog svjetla)	-70 % sveukupne širine vozila Ugmin= 4 Udmin= 4 Vvmin= 4 Vumin= 4	- zabranjena na vozila kat. M1, O1 - obavezna na vozila kat. N2>7500 kg, N3, O3 i O4 širine > 2100 mm - može biti samo cjelovito označavanje - ukupna duljina 80 (60) % sveukupne širine vozila, - ploče za teška/duga vozila se uračunavaju u

					ukupnu duljinu - jantarne ili crvene boje
--	--	--	--	--	--

E - udaljenost vanjskog ruba uređaja od najizbočenije bočne točke vozila

D - udaljenost između unutarnjih rubova istovjetnih uređaja

S - udaljenost između unutarnjih rubova različitih uređaja

K - udaljenost od prednjeg/stražnjeg kraja vozila

O48_L

Ugradnja svjetala (L kat)

Uređaj	Ugradnja	Broj	Boja	Specifikacije
1. Duga prednja svjetla	- Obavezna za kat.: L3, L5, L7; - Neobavezna za kat.: L1, L2 i L6	- 1 ili 2	Bijela	- 1 ili 2, za vozila ukupne širine < 1300 mm; - 2, za vozila ukupne širine > 1300 mm
2. Kratka prednja svjetla	- Obavezna za kat.: L1, L2, L3, L5, L6, L7	- 1 ili 2	Bijela	- 1 ili 2, za vozila ukupne širine < 1300 mm; - 2, za vozila ukupne širine > 1300 m
3. Prednje svjetlo pozicije	- Obavezna za kat.: L2, L3, L4, L5, L6, L7; - Neobavezna za kat.: L1	- 1, 2 ili 3	Bijela	- 1 ili 2, za vozila ukupne širine < 1300 mm; - 2, za vozila ukupne širine > 1300 mm; - 2 ili 3 za L4 kategoriju (motocikl i bočna prikolica moraju biti opremljeni)
4. Dnevna svjetla	- Neobavezna za kat.: L2, L3, L4, L5, L6, L7	- 1, 2 ili 3	Bijela	- 1 ili 2, za vozila ukupne širine < 1300 mm; - 2, za vozila ukupne širine > 1300 mm; - 2 ili 3 za L4 kategoriju (motocikl i bočna prikolica mogu biti opremljeni)
5. Prednje svjetlo za maglu	- Neobavezna za kat.: L2, L3, L5, L6, L7	- 1 ili 2	Bijela ili žuta	- 1 ili 2, za vozila ukupne širine < 1300 mm; - 2, za vozila ukupne širine > 1300 mm
6. Svjetla indikatora smjera	- Obavezna za kat.: L2, L4, L5, L6, L7	- 4 ili 6	Žuta	- 6, ako su dodatno postavljena dvostrana svjetla indikatora smjera u skladu s Pravilnikom UNECE-a br. 48 - Za L4 kategoriju (motocikl i bočna prikolica moraju biti opremljeni)
7. Signal upozorenja za opasnost	- Obavezna za kat.: L4; - Neobavezna za kat.: L1, L2, L3, L5, L6, L7	- 4 ili 6	Žuta	- 6, ako su dodatno postavljena dvostrana svjetla indikatora smjera u skladu s Pravilnikom UNECE-a br. 48 - Za L4 kategoriju (motocikl i bočna prikolica moraju biti opremljeni)
8. Stražnje svjetlo pozicije	- Obavezna za kat.: L1, L2, L3, L4, L5, L6, L7	- 1, 2 ili 3	Crvena	- 1 ili 2, za vozila ukupne širine < 1300 mm; - 2, za vozila ukupne širine > 1300 mm; - 2 ili 3 za L4 kategoriju (motocikl i bočna prikolica moraju biti opremljeni)
9. Stop svjetlo	- Obavezna za kat.: L1, L2, L3, L4, L5, L6, L7	- 1, 2 ili 3	Crvena	- 1 ili 2, za vozila ukupne širine < 1300 mm; - 2, za vozila ukupne širine > 1300 mm; - 2 ili 3 za L4 kategoriju (motocikl i bočna prikolica moraju biti opremljeni)

10. Stražnja svjetla za maglu	- Neobavezna za kat.: L2, L3, L5, L6, L7	- 1 ili 2	Crvena	
11. Svjetlo za vožnju unatrag	- Neobavezna za kat.: L2, L5, L6, L7	- 1 ili 2	Bijela	
12. Svjetlo stražnje registarske pločice	- Obavezna za kat.: L1, L2, L3, L5, L6, L7	- 1 ili više	Bijela	
13. Stražnji katadioptr, netrokutasti	- Obavezna za kat.: L1, L2, L3, L4, L5, L6, L7	- 1, 2 ili 3	Crvena	- 2, za vozila ukupne širine > 1000 mm; - 2 ili 3 za L4 kategoriju; - 2 ili 3 za L4 kategoriju (motocikl i bočna prikolica moraju biti opremljeni)
14. Bočni katadioptr, netrokutasti	- Obavezna za kat.: L1, L2, L3, L5, L6, L7	- 1 ili 2	Žuta ili crvena	- 1 ili 2 na svakoj strani
15. Svjetlo bočne oznake	- Neobavezna za kat.: L2, L5, L6, L7	- 1 ili 2	Žuta ili crvena	- 1 ili 2 na svakoj strani
16. Pokazivač smjera	- Obavezna za kat.: L3; - Neobavezna za kat.: L1	- 2	Žuta	- 2 na svakoj bočnoj strani
17. Signal za zaustavljanje u nuždi	- Neobavezna za kat.: L3	- 1 ili 2	Žuta ili crvena	- 2 na svakoj bočnoj strani
18. Vanjsko svjetlo	- Neobavezna za kat.: L3	- 1 ili 2	Bijela	
19. Prednji katadioptri, netrokutasti	- Neobavezna za kat.: L1	- 1	Bijela	
20. Katadioptri na pedalama	- Obavezna za kat.: L1-A	- 4 ili skupine katadioptra	Žuta	- Na pedale vozila koje s pomoću ručki ili sličnih uređaja mogu djelovati kao sredstvo pogona umjesto motora

O48_T

Ugradnja svjetala (T,C,R,S)

Uređaj	Ugradnja	Broj	Boja	Specifikacije
1. Glavna duga svjetla	Mogu - T, C Zabranjeno - R, S	-Dva ili četiri	Bijela	
2. Glavna kratka svjetla	Mora - T, C Zabranjeno - R, S	-Dva ili četiri	Bijela	
3. Prednje svjetlo za maglu	Mogu - T, C Zabranjeno - R, S	-Dva	Bijela ili žuta	
4. Svjetlo za	Mogu sve	-Jedan ili	Bijela	

vožnju unatrag	kategorije	dva		
5. Pokazivači smjera	Mora - T, C, R, S	-Dva četiri ili šest	Žuta	
6. Signal upozorenja za opasnost	Mora - T, C, R, S	-Nije definirano	Žuta	„Signal upozorenja za opasnost“ znači uređaj koji omogućuje istodobni rad svih pokazivača smjera.
7. Stop svjetlo	Mora - T, C, R, S	-Jedan ili dva	Crvena	-Dva uređaja kategorije S1 ili S2 i jedan kategorije S3 ili S4
8. Prednje svjetlo pozicije	Mora - T, C, R, S	-Dva ili četiri	Bijela	-Obavezno za kategorije R i S širine > 1,6 m čija je najveća konstrukcija > 40 km/h
9. Dnevna svjetla	Mogu - T, C Zabranjeno - R, S	-Dva ili četiri	Bijela	
10. Stražnje svjetlo pozicije	Mora - T, C, R, S	-Dva ili više	Crvena	
11. Stražnja svjetla za maglu	Mogu sve kategorije	-Jedno ili dva	Crvena	
12. Svjetlo stražnje registarske pločice	Mora - T, C, R, S	-Nije definirano	Bijela	
13. Stražnji netrokutasti katadioptri	Mora - T, C Zabranjeno - R i S	-Dva ili četiri	Crvena	
14. Stražnji trokutasti katadioptri	Mora - R, S Zabranjeno - T, C	-Dva ili četiri	Crvena	
15. Prednji netrokutasti katadioptri	Mora - R, S Mogu - T, C	-Dva ili četiri	Bijela ili bezbojna	
16. Bočni netrokutasti katadioptri	Mora - T, C, R i S	-Nije definirano	Žuta ili crvena	-Obavezno na traktorima dubine > 6m -Neobavezno na traktorima dubine < 6m
17. Bočna svjetla za označavanje	Mogu sve kategorije	-Najmanji broj na svakoj bočnoj strani	Žuta ili crvena	
18. Vanjsko svjetlo	Mogu - T, C Zabranjeno - R i S	-Nije definirano	Bijela	„Vanjsko svjetlo“ znači svjetlo koje se upotrebljava za dodatno osvjetljenje pri ulasku i izlasku vozača i putnika iz vozila te pri utovaru i istovaru tereta.
19. Parkirno svjetlo	Mogu sve kategorije	-Dva ili četiri	Bijela- naprijed Crvena-	-Dva prednja svjetla i dva stražnja svjetla ili po jedno na svakoj strani

			odostra- ga	
20. Gabaritno svjetlo	Mogu - T, C, R, S	-Četiri	Bijela- naprijed Crvena- odostra- ga	-Neobavezno na traktorima i vozilima kategorija R i S širine > 1,80 m
21. Svjetlo za skretanje	Mogu - T, C Zabranjeno - R i S	-Dva ili četiri	Bijela	„Svjetlo za skretanje” znači svjetlo koje se upotrebljava za dodatno osvjetljavanje dijela ceste blizu prednjeg ugla vozila na strani na koju će vozilo skrenuti.
22. Oznaka uočljivosti	Mogu sve kategorije	-Sukladno ugradnji	Bijela ili žuta- bočno Crvena ili žuta- odostra- ga	„Oznaka uočljivosti” znači uređaj koji je namijenjen za povećanje uočljivosti vozila, gledano s bočne ili stražnje strane ili u slučaju prikolica i s prednje strane, refleksijom svjetlosti čiji izvor nije povezan s vozilom, pri čemu je promatrač smješten blizu izvora.
23. Manevarsko svjetlo	Mogu - T, C Zabranjeno - R, S	-Jedan ili dva	Bijela	„Manevarsko svjetlo” znači svjetlo koje služi dodatnom osvjetljavanju bočne strane vozila za pomoć tijekom izvođenja polaganih manevara. -Moraju se automatski isključiti ako brzina vozila u smjeru prema naprijed prelazi 10 km/h
24. Radno svjetlo	Mogu sve kategorije	-Nije definirano	Nije definirano	„Radno svjetlo” znači uređaj za osvjetljavanje radnog prostora ili postupka.
25. Stražnja ploča za označavanje sporih vozila	Mogu sve kategorije vozila (brzina < 40 km/h) Zabranjeno - vozila (brzina > 40 km/h)	-Najmanje jedan	Nije definirano	-Mogu na vozilima čija najveća konstrukcijska brzina nije veća od 40 km/h
26. Signalne ploče i signalne folije	S kategorija	-Dva ili četiri	Nije definirano	-Obavezno na vozilima kategorije S širine > 2,55m -Neobavezno na vozilima kategorije S širine < 2,55m

O48-svjetla

Uređaji za osvjetljavanje i svjetlosnu signalizaciju, moraju ispunjavati osnovne zahtjeve iz pravilnika UNECE-a koji su primjenjivi na ta vozila

(1) Identifikacija i utvrđivanje stanja

Provjera se obavlja po metodi "X".

(3) Pojedinačno odobravanje

Provjera se obavlja po metodi "X".

(4) nacionalna homologacija tipa

Provjera se obavlja po metodi "X".

O49**Ispuštanje (emisija) štetnih sastojaka****1. Identifikacija i utvrđivanje stanja:****Nova vozila:**

zahtjeva se homologacija minimalno prema EU Uredbi 595/2009 kako je izmjenjeno Uredbom 2019/1939.

od 1.1.2022 zahtjeva se **EURO VI E**.

(Uz direktivu se navodi i slovo koje označava stupanj EURO VI norme. Npr. 595/2009*2019/1939E i sl.)

Rabljena vozila:

Bilo koja homologacija prema ECE pravilnicima ili EU direktivama ili uredbama.

Sva vozila

Vizualnim pregledom izvršiti provjeru homologacijskih/identifikacijskih oznaka na sastavnim dijelovima i zasebnim tehničkim jedinicama (usis/motor/ispuh) u svrhu potvrđivanja sukladnosti dostavljene dokumentacije sa stanjem na vozilu. Posebnu pažnju usmjeriti na tip motora (oznaku tipa) i cjelovitost sustava, tj. ugradnju svih sastavnih dijelova. .

Dopuštene su samo manje preinake za koje se može zaključiti da vjerojatno neće imati osjetno nepovoljne učinke (npr. ugradnja "sportskih" filtera zraka, ukrasnih nastavaka ispušnih cijevi, preinake iza posljednjeg ispušnog lonca, i sl.). Ostale preinake ili naknadne ugradnje trebaju biti evidentirane u stranoj prometnoj dokumentaciji.

2. **NIV** - vozilo mora zadovoljiti zahtjeve kako je definirano za tehnički pregled vozila.

Info:

Ova homologacija odnosi se uglavnom na vozila kategorija M2, N2 (RW većom od 2610 kg), M3 i N3 (a u posebnim slučajevima i vozila kategorije N1/II i III te kategorije N2 i s RW manjom od 2610 kg)

Popis direktiva koje se odnose na ispuštanje štetnih sastojaka iz Diesellovih motora i motora na plin:

Osnovna	Izmjene i dopune
88/77	91/542, 96/1, 99/96, 2001/27
2005/55	2005/78, 2006/51, 2008/74, 595/2009, 582/2011, R64/2012
R595/200	R582/2011, R64/2012, 519/2013, 133/2014, 136/2014, 627/2014, 2016/1718, 2017/1347,

9

2017/2400, 2018/858, 2018/932

O50**Pokazivači smjera**

Pokazivači smjera nisu obvezna za L1 kategoriju

O51**Buka**

(vrijedi za sve kategorije)

(1) Identifikacija i utvrđivanje stanja:

Posebnu pažnju usmjeriti na tip motora (oznaku tipa) i cjelovitost sustava, tj. ugradnju svih sastavnih dijelova.

Dopuštene su samo manje preinake za koje se može zaključiti da vjerojatno neće imati osjetno nepovoljne učinke (npr. ugradnja "sportskih" filtera zraka, ukrasnih nastavaka ispušnih cijevi, preinake iza posljednjeg ispušnog lonca, i sl.). Ostale preinake ili naknadne ugradnje trebaju biti evidentirane u stranoj prometnoj dokumentaciji.

Moguća postupanja u slučaju utvrđenih nesukladnosti: **n0a** ili **n0b**.

(2) NIV i (3) Odobrovanje:

Razina buke ne smije prelaziti granice kako je navedeno u donjim tablicama

(4) Nacionalna homologacija tipa:

Info:

Razine buke (vozilo u kretanju)

PRILOG III. EU Uredbe 540/2014

U ovom prilogu detaljno prikazane razine buke koje se odnose na homologaciju tipa. Postroženja su predviđena od 1. srpnja 2022. i od 1. srpnja 2026.

Vozi- la	Vrijednosti buke [dB]
M1	72-75
M2	72-75
M3	76-80
N1	72-74
N2	72-78
N2	81-82

EU Direktiva 97/24-9:

Vozila	Vrijednosti buke [dB]
Mopedi na dva kotača, brzina ≤ 25 km/h	66
Mopedi na dva kotača, brzina > 25 km/h	71
mopedi na tri kotača	76
Motocikli	
≤ 80 cm ³	75
$> 80 \leq 175$ cm ³	77
> 175 cm ³	80
Tricikli	80

UNECE pravilnici:

Broj	Kategorije
51	M i N
9	L2, L4 i L5
41	L3
63	L1

EU pojedinačna homologacija-zahtjevi:

Ispitivanje u vožnji

- (a) Ispitivanje se provodi u skladu s „metodom A” koja se navodi u Prilogu 3 Pravilniku UN-a br. 51. Ograničenja su navedena u točki 2.1. Priloga I. Direktivi 70/157/EEZ. Dopušteno je prekoračenje odobrenih ograničenja za 1 decibel.
- (b) Ispitna staza u skladu je s Prilogom 8. Pravilniku UN-a br. 51. Ispitna staza s različitim specifikacijama može se upotrijebiti pod uvjetom da je tehnička služba provela ispitivanje korelacije. Po potrebi se primjenjuje korekcijski faktor.
- (c) Ispušni sustavi s vlaknastim materijalima ne moraju se unaprijed obraditi kao što je propisano u Prilogu 5. Pravilniku UN-a br. 51.

Stacionarno ispitivanje

Ispitivanje se provodi u skladu sa stavkom 3.2 Priloga 3. Pravilniku UN-a br. 51.

O52**Autobusi - ne više od 22 putnika**

Umjesto homologacije prema ECE R52 može se prihvatiti i homologacija prema ECE R107.02.

Može se primijeniti isti postupak kako je navedeno za pravilnik ECE R36, s time da se u napomenu u Potvrdi o sukladnosti piše: " Prije prve registracije, vozilo je potrebno ispitati po pitanju homologacije prema zahtjevima ECE R52" (vidi napomenu pod 107)

O53**Ugradba svjetla, L3 kat**

ECE pravilnik R 53 odnosi se na L3 , a pravilnik ECE R74 na L1 kategorije.

Direktiva EC 93/92 (Pravilnik TPV 208.00) odnosi se na sva vozila L kategorije, osim vozila čija je max. brzina manja od 6 km/h, ručno upravljanih vozila, vozila koja koriste invalidi, vozila koja nisu namijenjena za promet na cestama i sl.

Može se primijeniti postupak opisan u napomeni "n0a".

O54**Gume**

vidi napomenu pod 30.

O55**Spojni elementi**

Nije nužno da je homologacija navedena u dokumentaciji. Vrijedi oznaka na uređaju. Ukoliko spojni element ne udovoljava homologacijskim zahtjevima, može se primijeniti postupak opisan u napomeni "n0b".

O58**Stražnje podlijetanje**

Ukoliko vozilo nema homologaciju prema ovom pravilniku, ili stanje na vozilu ne odgovara navedenoj homologaciji vozilo je potrebno uputiti na pregled kako je navedeno u Prilogu 4. postupnika.

Zahtjevi pravilnika ECE R58 ne odnose se na tegljač.

Zahtjevi za ugradnju se kontroliraju iz Potvrde proizvođača, a na samom uređaju se kontrolira izvornost

Ako na vozilu nije izvedena nikakva nadogradnja (vidi točku 6.4. ovog postupnika), ili ako nema zaštitu od stražnjega podlijetanja, ili ako ima izvedenu zaštitu koja ne odgovara zahtjevima ovog pravilnika, postupak pojedinačne homologacije može se primijeniti postupak opisan u napomeni "n0a".

O58-R**Zaštita od podlijetanja straga****(1) Identifikacija i utvrđivanje stanja**

Provjera se obavlja po metodi "Y".

(3) Pojedinačno odobravanje:

Potreban je certifikat ili ispitni izvještaj u pogledu zadovoljavanja osnovnih zahtjeva navedenih u EU Uredbi 2015/208, Prilog XXVI.

Ispitni izvještaj ne treba biti izrađen prema normi ISO 17025 već rezultati trebaju biti iskazani jednostavno, u obliku, zadovoljava li vozilo propisane zahtjeve ili ne.

(4) Nacionalna homologacija tipa:

Potreban je certifikat ili ispitni izvještaj u pogledu zadovoljavanja osnovnih zahtjeva navedenih u EU Uredbi 2015/208, Prilog XXVI.

Ispitni izvještaj treba biti izrađen prema zahtjevima norme ISO 17025.

Info:

R-kategorije

EU Uredba 2015/208 Prilog XXVI

Izuzetak:

- Prikolice za prijevoz dugih trupaca i druge slične prikolice za prijevoz drugih jako dugih predmeta.
- Vozila za koja zaštita od stražnjeg podlijetanja nije spojiva s njihovom upotrebom ili sa straga ugrađenim radnim napravama.
- tegljači

Više detalja pogledajte u Uredbi [Prilogu XXVI EU Uredbe R2015/208](#),

O61

Vanjske izbočine, ECE R61 i R26

Za vozila kategorije N1 koja su izvedena od vozila kategorije M1 može se prihvatiti homologacija prema ECE R26.

O65

Posebna upozoravajuća svjetla

Ovaj pravilnik se odnosi na svjetla koja emitiraju trepćuće svjetlo u svim smjerovima oko svoje uspravne osi. Nisu obvezna (ako su ugrađene moraju biti homologirane)

O67

Plin

Ako su na vozilu ugrađeni uređaji i oprema za pogon motornog vozila plinom, a homologacija nije navedena u Potvrdi proizvođača, postupak pojedinačne homologacije može se završiti na način da se u Potvrdu o sukladnosti upiše napomena: "Prije prve registracije vozilo treba pristupiti ispitivanju vozila pregrađenom na pogon plinom i treba ishodovati Potvrdu o ispitivanju vozila".

O69

Oznake za spora vozila

Obvezna ugradba na vozilima čija brzina po konstrukciji nije veća od 30 km/h. Ukoliko oznake za spora vozila nisu postavljene a moraju biti, ili ne udovoljavaju homologacijskim zahtjevima, može se primijeniti postupak opisan u napomeni "n0b".

O70

Označivanje teških i dugih vozila

kategorije: **N3,O**

Vrijedi za sve postupke:

Provjeriti da li je ploča ugrađena i da li ima homologaciju prema ECE R70

Info:

Prema ECE R70, vozila kategorije N3 (osim tegljača namijenjenih za vuču poluprikolica) moraju biti obilježeni znakovima za označavanje teških vozila.

Vozila kategorija O1, O2 i O3 čija dužina uključujući dužinu rude prelazi 8m i vozila kategorije O4 moraju biti obilježena znakovima za označavanje dugih vozila.

Ukoliko oznake za duga i teška vozila nisu postavljene a moraju biti, ili ne udovoljavaju homologacijskim zahtjevima, može se primijeniti postupak opisan u napomeni "n0b".

O73

Bočna zaštita

Ovaj pravilnik primjenjuje se na bočnu zaštitu kompletnih vozila kategorija N2, N3, O3, i O4 osim:

- a) tegljača za poluprikolice
- b) prikolica koje su posebno konstruirane i izrađene za prijevoz vrlo dugih tereta nedjeljivih duljina, kao što su drveni trupci, čelične grede, itd.
- c) vozila koja su konstruirana i izrađena za posebne namjene na kojima nije moguće, iz praktičnih razloga, pričvrstiti takvu bočnu zaštitu.

Zahtjevi za ugradnju se kontroliraju iz Potvrde proizvođača, a na samom uređaju se kontrolira izvornost.

Ukoliko vozilo nema homologaciju prema ovom pravilniku, ili stanje na vozilu ne odgovara navedenoj homologaciji može se primijeniti postupak opisan u napomeni "n0a".

O73-R

Bočna zaštita, R kategorije

Odnosi se na kategorije R3b i R4b.

(1) Identifikacija i utvrđivanje stanja

Provjera se obavlja po metodi "Y".

(3) Pojedinačno odobravanje:

Potreban je certifikat ili ispitni izvještaj u pogledu zadovoljavanja osnovnih zahtjeva navedenih u EU Uredbi 2015/208, Prilog XXVII.

Ispitni izvještaj ne treba biti izrađen prema normi ISO 17025 već rezultati trebaju biti iskazani jednostavno, u obliku, zadovoljava li vozilo propisane zahtjeve ili ne.

(4) Nacionalna homologacija tipa:

Potreban je certifikat ili ispitni izvještaj u pogledu zadovoljavanja osnovnih zahtjeva navedenih u EU Uredbi 2015/208, Prilog XXVII.

Ispitni izvještaj treba biti izrađen prema zahtjevima norme ISO 17025.

Info:

R-kategorije
EU Uredba 2015/208, Prilog XXVII
Na kategorijama R3b i R4b mora biti ugrađena.

Ne primjenjuje se na:

- prikolice posebno namijenjene i konstruirane za prijevoz vrlo dugih tereta nedjeljive duljine, primjerice drva,
 - vozila namijenjena i konstruirana u posebne svrhe na koja nije moguće, zbog praktičnih razloga, postaviti takvu bočnu zaštitu.
-

O74

Ugradba svjetlosne opreme

vrijede ista pravila kao i za ECE R53

O77

Parkirna svjetla

Nije obavezna ugradba

O79

Uređaji za upravljanje

Info:

UNECE R79 odnosi se na vozila kategorije M,N i O. Ne odnosi se na potpuno pneumatski, autonomni, električni prijenos upravljanja kao i na upravljački mehanizam na prikolici gdje se energija za upravljanje prenosi s vučnog vozila.

EU homologacija pojedinačnog vozila:

Mehanički sustavi

- (a) Upravljački mehanizam konstruiran je tako da se sam centrira. Radi provjere sukladnosti s ovom odredbom provodi se ispitivanje u skladu sa stavicama 6.1.2 i 6.2.1 Pravilnika UN-a br. 79.
- (b) Otkazivanje upravljačkog mehanizma s pomoćnom silom ne smije uzrokovati potpun gubitak kontrole nad vozilom.

Složeni elektronički upravljački sustav vozila („drive-by-wire” uređaji) dopušten je samo ako je sukladan s Prilogom 6. Pravilniku UN-a br. 79.

O81**Retrovizori**

vrijede ista pravila kao u napomeni za ECE R46.

O83**Ispuštanje (emisija) štetnih sastojaka**

Priložene datoteke:

Zahtjevi:

- Identifikacija:
 - rabljenog vozila: može biti samo osnovna homologacija.
 - novog vozila: Popis stupnjeva (euro normi) koje zadovoljavaju ili ne zadovoljavaju nalazi u priloženoj tablici: **O83-1**
- Alternativni zahtjevi: ne zahtjeva se homologacija.

Popis direktiva i uredbi koje se odnose na ispuštanje štetnih sastojaka iz Ottovih i Diesellovih motora i motora na plin:

osnovna	Izmjene i dopune
70/220	74/290, 77/102, 78/665, 83/351, 88/76, 88/436, 89/458, 89/491, 91/441, 93/59, 94/12, 96/44, 98/69, 98/77, 99/102, 2001/1, 2001/100, 2002/80, 2003/76, 2006/96
R715/2007	R692/2008, R595/2009, R566/2011, R459/2012, R630/2012, R143/2013, R171/2013, R195/2013, R519/2013, R136/2014, R2015/45, R2016/427, R2016/646, R2017/1151, R2017/1154, R2017/1221, R2017/1347, R2018/858, R2018/1832

Uredba R 715/2007 (s uključenim izmjenama i dopunama) odnosi se na ispušne plinove vozila kategorije M1, M2, N1 i N2 s referentnom masom manjom od 2610 kg (proširivo na $RW \leq 2840$ kg za već izdane homologacije). Oznaci uredbe može biti dodano i slovo preko kojeg se može razlikovati kategorija vozila i stupnjevi zahtjeva Euro 5 ili Euro 6. Za vozila konstruirana da ispunjavaju posebne društvene potrebe važe zahtjevi kao za N1/razred III.

Razredi za N1 kategoriju vozila:

- I - $RW \leq 1,305$;
- II - $1,305 < RW \leq 1,760$ kg ;
- III – $RW > 1,760$

RW - "Referentna masa" označava homologacijsku masu vozila u voznome stanju umanjenu za masu vozača 75 kg i uvećanu za 100 kg.

Ako vozilo ima homologaciju emisije štetnih sastojaka obavljeno prema uredbi R715/2007/EC ne zahtjeva se homologaciju prema 72/306/EEC ili prema ECE R24 te 80/1269/EEC ili ECE R85 kao i 80/1268/EEC ili ECE R84 odnosno ECE R101.

Pregled vozila:

Vizualnim pregledom izvršiti provjeru homologacijskih/identifikacijskih oznaka na sastavnim dijelovima i zasebnim tehničkim jedinicama (usis/motor/ispuh) u svrhu potvrđivanja sukladnosti dostavljene dokumentacije sa stanjem na vozilu. Posebnu pažnju usmjeriti na tip motora (oznaku tipa) i cjelovitost sustava, tj. ugradnju svih

sastavnih dijelova.

Dopuštene su samo manje preinake za koje se može zaključiti da vjerojatno neće imati osjetno nepovoljne učinke (npr. ugradnja "sportskih" filtera zraka, ukrasnih nastavaka ispušnih cijevi, preinake iza posljednjeg ispušnog lonca, i sl.).

Tablica 83-1: Nova vozila - Popis stupnjeva koji zadovoljavaju do navedenih datuma (Integrirana tablica Prilog I, Dodatak 6 Uredbe R692/2008)

Znak	Emisijska norma	Norma za OBD	Kategorija i razred vozila	Motor	Datum početka provedbe: novi tipovi	Datum početka provedbe: nova vozila	Krajnji datum za registraciju
PLN	Euro 6d	Euro 6-2		PI, CI	1.1.2021.	1.1.2022.	
CH	Euro 6d-TEMP-EVAP-ISC	Euro 6-2	N1 razred II	PI, CI	1.9.2019.	1.9.2020.	31.12.2021
CI	Euro 6d-TEMP-EVAP-ISC	Euro 6-2	N1 razred III, N2	PI, CI	1.9.2019.	1.9.2020.	31.12.2021
AN	Euro 6d-ISC	Euro 6-2	N1 razred II	PI, CI			31.12.2021.
AO	Euro 6d-ISC	Euro 6-2	N1 razred III, N2	PI, CI			31.12.2021.
AP	Euro 6d-ISC-FCM	Euro 6-2	M, N1 razred I	PI, CI	1.1.2020.	1.1.2021.	
AQ	Euro 6d-ISC-FCM	Euro 6-2	N1 razred II	PI, CI	1.1.2021.	1.1.2022.	
AR	Euro 6d-ISC-FCM	Euro 6-2	N1 razred III, N2	PI, CI	1.1.2021.	1.1.2022.	
AX	Nije primjenjivo	Nije primjenjivo	Sva vozila	Baterija, potpuno električni			
AY	Nije primjenjivo	Nije primjenjivo	Sva vozila	Gorivna ćelija			
AZ	Nije primjenjivo	Nije primjenjivo	Sva vozila koja koriste certifikate u skladu s točkom 2.1.1. Priloga I.	PI, CI			

Tablica 83.2: Popis stupnjeva koji ne zadovoljavaju za nova vozila (Integrirana tablica Prilog I, Dodatak 6 Uredbe R692/2008)

Znak	Norma za emisije	Norma za OBD	Kategorija i razred vozila	Motor	Početak primjene: novi tipovi	Početak primjene: nova vozila	Krajnji datum registracije
A	Euro 5a	Euro 5	M, N ₁ razred I	PI, CI	1.9.2009	1.1.2011	31.12.2012
B			M1 za ispunjavanje posebnih društvenih potreba (osim M1G)	CI	1.9.2009	1.1.2012	31.12.2012
C			M1G za ispunjavanje posebnih društvenih potreba	CI	1.9.2009	1.1.2012	31.8.2012
D			N1 razred II	PI, CI	1.9.2010	1.1.2012	31.12.2012
E			N1 razred III, N2	PI, CI	1.9.2010	1.1.2012	31.12.2012
F	Euro 5b	Euro 5+	M, N ₁ razred I	PI, CI	1.9.2011	1.1.2013	31.12.2013
G			M1 za ispunjavanje posebnih društvenih potreba	CI	1.9.2011	1.1.2013	31.12.2013
H			N1 razred II	PI, CI	1.9.2011	1.1.2013	31.12.2013
I			N1 razred III, N2	PI, CI	1.9.2011	1.1.2014	31.12.2013
J			M, N ₁ razred I	PI, CI	1.9.2011	1.1.2014	31.8.2015
K			M1 za ispunjavanje posebnih društvenih potreba	CI	1.9.2011	1.1.2014	31.8.2015
L			N1 razred II	PI, CI	1.9.2011	1.1.2014	31.8.2016
M	N1 razred III, N2	PI, CI	1.9.2011	1.1.2014	31.8.2016		

N			M, N ₁ razred I	CI			31.12.2012
O			N1 razred II	CI			31.12.2012
P	Euro 6a		N1 razred III, N2	CI			31.12.2012
Q		Euro 6-	M, N ₁ razred I	CI			31.12.2013
R			N1 razred II	CI			31.12.2013
S			N1 razred III, N2	CI			31.12.2013
T			M, N ₁ razred I	CI			31.8.2015
U		Euro 6-plus IUPR	N1 razred II	CI			31.8.2016
V	Euro 6b		N1 razred III, N2	CI			31.8.2016
W		Euro 6-1	M, N ₁ razred I.	PI, CI	1.9.2014	1.9.2015	31.8.2018
X		Euro 6-1	N1 razred II	PI, CI	1.9.2015.	1.9.2016.	31.8.2019
Y		Euro 6-1	N1 razred III, N2	PI, CI	1.9.2015.	1.9.2016.	31.8.2019
AA	Euro 6c	Euro 6-1	M, N ₁ razred I.	PI, CI			31.8.2018
AB	Euro 6c	Euro 6-1	N1 razred II	PI, CI			31.8.2019
AC	Euro 6c	Euro 6-1	N1 razred III, N2	PI, CI			31.8.2019
AD	Euro 6c	Euro 6-2	M, N1 razred I	PI, CI		1.9.2018.	31.8.2019
AE	Euro 6c-EVAP	Euro 6-2	N1 razred II	PI, CI		1.9.2019.	31.8.2020.
AF	Euro 6c-EVAP	Euro 6-2	N1 razred III, N2	PI, CI		1.9.2019.	31.8.2020.
AG	Euro 6d- TEMP	Euro 6-2	M, N1 razred I	PI, CI	1.9.2017.		31.8.2019
AH	Euro 6d- TEMP	Euro 6-2	N1 razred II	PI, CI	1.9.2018.		31.8.2019
AI	Euro 6d- TEMP	Euro 6-2	N1 razred III, N2	PI, CI	1.9.2018.		31.8.2019
AJ	Euro 6d	Euro 6-2	M, N1 razred I	PI, CI			31.8.2019
AK	Euro 6d	Euro 6-2	N1 razred II	PI, CI			31.8.2020.
AL	Euro 6d	Euro 6-2	N1 razred III, N2	PI, CI			31.8.2020.
AM	Euro 6d-ISC	Euro 6-2	M, N1 razred I	PI, CI			31.12.2020.
BA	Euro 6b	Euro 6-1	M, N ₁ razred I	PI, CI			31.8.2018
BB	Euro 6b	Euro 6-1	N1 razred II	PI, CI			31.8.2019
BC	Euro 6b	Euro 6-1	N1 razred III, N2	PI, CI			31.8.2019
BG	Euro 6d- TEMP-EVAP	Euro 6-2	M, N1 razred I	PI, CI			31.8.2019
BH	Euro 6d- TEMP-EVAP	Euro 6-2	N1 razred II	PI, CI			31.8.2020
BI	Euro 6d- TEMP-EVAP	Euro 6-2	N1 razred III, N2	PI, CI			31.8.2020
CG	Euro 6d- TEMP-ISC	Euro 6-2	M, N1 razred I	PI, CI	1.9.2019.		31.8.2019
DG	Euro 6d-TEMP- EVAP-ISC	Euro 6-2	M, N1 razred I	PI, CI	1.9.2019.	1.9.2019.	31.12.2020.
ZA	Euro 6c	Euro 6-2	M, N1 razred I	PI, CI			31.8.2018
ZB	Euro 6c	Euro 6-2	N1 razred II	PI, CI			31.8.2019
ZC	Euro 6c	Euro 6-2	N1 razred III, N2	PI, CI			31.8.2019
ZD	Euro 6c	Euro 6-2	M, N1 razred I	PI, CI			31.8.2018
ZE	Euro 6c	Euro 6-2	N1 razred II	PI, CI			31.8.2019
ZF	Euro 6c	Euro 6-2	N1 razred III, N2	PI, CI			31.8.2019
ZG	Euro 6d- TEMP	Euro 6-2	M, N ₁ razred I	PI,CI			31.8.2018
ZH	Euro 6d- TEMP	Euro 6-2	N1 razred II	PI, CI			31.8.2019
ZI	Euro 6d- TEMP	Euro 6-2	N1 razred III, N2	PI, CI			31.8.2019
ZJ	Euro 6d	Euro 6-2	M, N ₁ razred I	PI, CI			31.8.2018
ZK	Euro 6d	Euro 6-2	N1 razred II	PI, CI			31.8.2019
ZL	Euro 6d	Euro 6-2	N1 razred III, N2	PI, CI			31.8.2019
ZZ	Ne primjenjuje se	Ne primjenjuje se	Sva vozila za koja su dodijeljeni certifikati u skladu s 'California Code of Regulations 1PI, CI.	PI, CI	1.9.2009.	1.1.2011	31.8.2019
ZX	Ne primjenjuje se	Ne primjenjuje se	Sva vozila	Potpuno električna baterija	1.9.2009.	1.1.2011.	31.8.2019
ZY	Ne primjenjuje se	Ne primjenjuje se	Sva vozila	Potpuno električna baterija	1.9.2009	1.1.2011.	31.8.2019

O84**Potrošnja goriva**

Odnosi se na kategorije M1 i za vozila kategorije N1 čija je najveća dopuštena masa manja od 2.000 kg.

Ako ima homologaciju prema ECE R101, nije potrebna homologacija prema ECE R84. Vidi i napomenu uz Pravilnik ECE R 101.

O86**Ugradnja uređaja za osvjjetljavanje (T,C,R,S)****(1) Identifikacija i utvrđivanje stanja**

Provjera se obavlja po metodi "Y".

(3) Pojedinačno odobravanje:

Potreban je certifikat ili ispitni izvještaj u pogledu zadovoljavanja osnovnih zahtjeva navedenih u UNECE R86.

Ispitni izvještaj ne treba biti izrađen prema normi ISO 17025 već rezultati trebaju biti iskazani jednostavno, u obliku, zadovoljava li vozilo propisane zahtjeve ili ne.

(4) Nacionalna homologacija tipa:

Potreban je certifikat ili ispitni izvještaj u pogledu zadovoljavanja osnovnih zahtjeva navedenih u UNECE R86.

Ispitni izvještaj treba biti izrađen prema zahtjevima norme ISO 17025.

O87**Dnevna svjetla**

Vrijedi za sve postupke i kategorije:

Ako su ugrađena, moraju biti homologirana prema UNECE R87

O89**Ograničivač brzine**

Ograničivač brzine moraju imati vozila sljedećih skupina:

- kat. M3, NDM >10 t, nova i rabljena
 - kat. M3, NDM ≤10 t, nova
 - kat. N3, nova i rabljena
 - kat. M2 i N2, nova
-

O91**Bočna svjetla**

Moraju biti ugrađena na svim vozilima duljim od 6m.

Više detalja pogledati u objašnjenju **O48**

O93**Naprave za zaštitu od prednjeg podlijetanja**

Info:

Za vozila proizvedena prije 01.10.2003 ne zahtjeva se homologacija.

ECE R93:

Zahtjevi ovog pravilnika ne primjenjuju se na:

- terenska vozila kategorija N2G i N3G.
 - takva vozila čija uporaba nije spojiva s odredbama o zaštiti od prednjega podlijetanja.
-

O96**Ispuštanje (emisija) štetnih sastojaka (T,C kategorije)****Identifikacija novih traktora:**

Homologacija **novih traktora** po pitanju ispušnih plinova treba biti u skladu s odredbom Uredbe R2016/1628 odnosno minimalno, kako je dopunjeno Uredbom R2018/985, ili novijim izmjenama i dopunama.

Zadovoljavaju i traktori s motorima homologiranim prema Pravilniku UN ECE R96, Direktivi 97/68/EZ i motori koji nisu obuhvaćeni Direktivom 97/68 do datuma navedenih u koloni „Stavljanje na tržište prijelaznih motora” u tablici 1. ovog objašnjenja.

Ključno je da se u ovim slučajevima u COC dokumentu u točkama koje se odnose na emisiju štetnih sastojaka iz motora navode (pozivaju) na primjenu Uredbe (EU) 2016/1628 odnosno njenih izmjena i dopuna.

U slučaju bilo kakvih nejasnoća potrebno se konzultirati sa stručnim djelatnicima CVH/HAK i o tome navesti bilješku u kontrolnom listu.

Detaljni uvjeti s primjerima za nova vozila dati su u **tablicama O96.1**

Identifikacija rabljenih traktora -nema zahtjeva

Pojedinačno odobravanje i nacionalna homologacija tipa:

- Stupanj 3A

Info:

Popis svih direktiva i uredbi koje se odnose na homologaciju motora koji se ugrađuju u traktore:

Osnovna	Izmjene i dopune
Direktive i uredbi koje se odnose na traktorske motore:	
2000/25	2005/13, 2006/96, 2010/22, 2011/72, 2011/87, 2014/43 od 01.01.2016 van snage
R167/2013	R2015/96, R2015/504, R2016/1628, R2016/1788, R2017/686, R2018/985, R2018/986
Direktive i uredbi koje se odnose na motore za ne cestovne pokretne strojeve a mogu biti ugrađeni u traktori- ma:	
97/68	2010/26, 2011/88, 2012/46 od 01.01.2017 Direktiva 97/68 je van snage ali neke njene odredbe još su u primjeni
R2016/1628	R2017/654, R2017/655, R2017/656, R2018/985, R2018/986, R2018/987, R2018/988, R2018/989

O96.1

Ispuštanje (emisija) štetnih sastojaka (T,C kategorije)-tablice

Objašnjenje 96.1

1. Uredba (EU) 2016/1628

Tipno odobrenje motora navedeno je u CoC dokumentu u točki 2.2.2 „Tipno odobrenje motora”, a Potkategorija motora u točki 6.1.7 „Kategorija i potkategorija motora”

Traktori koji imaju tipno odobrenje motora prema 2016/1628 imaju stupanj V ispušnih plinova.

Traktor zadovoljava kako je navedeno u sljedećoj tablici:

Tablica 1

Kategorija	Vrsta paljenja ¹⁾	Raspon snage (kW)	Potkategorija (6.1.7)	Obvezni datum primjene ove Uredbe za ²⁾				
				EU homologaciju tipa motora	Stavljanje motora na tržište	Proizvodnja prijelaznih motora	Stavljanje na tržište prijelaznih motora	
NRE	CI	0<P<8	NRE-v-1 NRE-c-1	1.1.2018	1.1. 2019	31.12.2018	(31.12.2020) 31.12.2021	
	CI	8≤P<19	NRE-v-2 NRE-c-2					
	CI	19≤P<37	NRE-v-3 NRE-c-3	1.1.2018	1.1. 2019			
		37≤P<56	NRE-v-4 NRE-c-4					
	sve		56≤P<130	NRE-v-5 NRE-c-5	1.1.2019	1.1.2020	31.12.2019	(31.12.2021) 31.12.2022
			130≤P≤560	NRE-v-6 NRE-c-6	1.1.2018	1.1.2019	31.12.2018	(31.12.2020) 31.12.2021
			P>560	NRE-v-7 NRE-c-7	1.1.2018	1.1.2019	-	-
NRS	SI	0<P<56	NRS-vr-1a NRS-vi-1a NRS-vr-1b NRS-vi-1b NRS-v-2a NRS-v-2b NRS-v-3	1.1.2018	1.1.2019	31.12.2018	(31.12.2020) 31.12.2021	
ATS	SI	P>0	ATS-v-1	1.1.2018	1.1.2019	31.12.2018	(31.12.2020) 31.12.2021	

¹⁾ CI – Kompresijsko paljenje (dizel motor)

SI – Paljenje iskrom (benzinski motor)

²⁾ Zbog poremećaja uzrokovanih pandemijom COVID-a 19 Uredbom 2020/1564 ovi rokovi su produljeni. U tablici su stari rokovi navedeni u zagradi.

2. Pravilnik UN ECE R96

Ukoliko je u točki 2.2.2. na CoC dokumentu navedena homologacija prema UN ECE R96 treba utvrditi:

- da je homologacija rađena minimalno prema četvrtoj seriji amandmana (96.04)
- da je kategorija motora navedena u homologacijskom broju jedna od onih kategorija koje su navedene u tablicama u točki 3. ovog poglavlja.

Primjer: E17MA96R-040010

gdje je:

- M: kategorija motora,

- 04: četvrta serija amandmana

3. Direktiva 97/68/EZ

Traktor čiji motori imaju tipno odobrenje motora prema Direktivi 97/68 (ili njenoj izmjeni i dopuni) udovoljavaju ukoliko je motor u jednoj od ovih tablica:

Razine emisija ispušnih plinova za nove traktore, kategorije T1, C1, T3, C3, T4.2, T4.3, T4.4

Motor		Razina emisije	
Kategorija	Snaga (P)	Znak	Stupanj
	P < 18		Nema zahtjeva
D	P = 18	B	II
K	19 ≤ P < 37	C	IIIA
P	37 ≤ P < 56	D	IIIB
R	56 ≤ P < 130	E	IV
Q	130 ≤ P < 560	E	IV

Razine emisija ispušnih plinova za nove traktore, kategorije T2, C2 i T4.1

Motor		Razina emisije	
Kategorija	Snaga (P)	Znak	Stupanj
	P ≤ 18		Nema zahtjeva
K	19 ≤ P < 37	C	IIIA
P	37 ≤ P < 56	D	IIIB
M i N	56 ≤ P ≤ 130	D	IIIB
R	56 ≤ P ≤ 130	E	IV
Q	130 ≤ P < 560	E	IV

Kategorija motora nalazi se u CoC dokumentu u točki 2.2.2 Tipno odobrenje motora:

Primjer:

e11*97/68RA*2012/46*1087,

gdje je:

- R: kategorija motora

Primjeri koji se najčešće pojavljuju:

Tumač:

2.2.2: Tipno odobrenje motora, CoC prema 167/2013 (u starom CoC: 3.2.1.2)

6.1.7: Kategorija i potkategorija motora, CoC prema 167/2013

5.2.: Neto snaga motora (eng.: Rated engine net power)(prema UNECE R120)

6.3.2.1.2: Nazivna snaga motora (engl.: Declared rated net power)

Nap: Napomena na CoC dokumentu u vezi primjene R2016/1628 u pogledu produženog perioda za stavljanje na tržište. Npr.:

CI – dizel motori

SI - benzinski motori

Rbr	Broj tipnog odobrenja	Kat. traktora	2.2.2 (3.2.1.2)	6.1.7	Stupanj	5.2.6.3.2.1.2.	Vrsta motora	Nap.	Komentar
1	E1*167/2013*00042*04	T1b	E1*2018/985*2018/985C1*00005	NRE-v-5	V	120	CI		Zadovoljava najnovije zahtjeve
2	e13*167/2013*00035*02	T2a	E1*2016/1628*2016/1628EV2/D*0008*	NRE-v-2	V	12,5	CI		Zadovoljava najnovije zahtjeve
3	E1*167/2013*00076*01	T2	e11*97/68NA*2010/26*0653*03	-	IIIB	69,4	CI	NE	Ne prolazi jer nema odgovarajuću napomenu. Potrebna konzultacija.
4	E1*167/2013*00023*09	T1	e5*97/68RA*2012/46*0198	-	IV	73	CI	DA	Zadovoljava do 31.12.2022 jer ima stupanj IV (R) i odgovarajuću Nap.
5	e13*167/2013*00216*00	T3b	E13*2016/1628*2016/1628AT1/P*0164	ATS-v-1	V	58	SI		Zadovoljava najnovije zahtjeve
6	E1*167/2013*00053*02	T2a	E17MA96R-040010	-	IIIB	74	CI	DA	Zadovoljava do 31.12.2021 jer ima stupanj IIIB (M) i ima Nap.
7	E13*167/2013*00026*02	T3b	N/A	-	-	20,7	SI	NE	Benzinski motor prije nije bio obuhvaćen. Potrebna konzultacija.
8	e13*167/2013*00045*00	T3b	N/A	-	II	15,1	SI		Za ispušne plinove upisano da je test rađen prema 97/68*2012/48 (Stage II). Potrebna konzultacija.
9	e13*167/2013*00078*03	T2a	e1*97/68DA*2006/105KA*0164	-	IIIA	21,5	CI		Za ispušne plinove upisano da je test rađen prema 97/68*2006/105 i prema 77/537*97/54 Potrebna konzultacija.
10	e8*167/2013*00021*01	T1a	E1*2015/96*2015/96C*00009	-	IIIB	55,3	CI		Za ispušne plinove upisano da je test rađen prema 2015/96 Potrebna konzultacija.
11	e8*167/2013*00022*03	T2a	e8*2015/96*2016/1788C*00001	M	IIIB	78,4	CI	DA	Prolazi do 31.12.2022 jer ima stupanj IIIB (M) i odgovarajuću Nap.
12	e1*2001/3*0224*01		e11*2000/25B*00/00*2064*00E8 24R 03 3582						Ne zadovoljava Nema tipno odobrenje prema 167/2013 Ima homologaciju motora prema 2000/25 i prema UNECE R24

O100

Električna sigurnost

Info:

Zahtjevi se odnose na vozila koja pogone jedan ili više električnih motora, uključujući čista ili hibridna električna vozila.

UNECE R100 odnosi se na vozila M i N kategorije čija je brzina veća od 25 km/h

EU Uredba 3/2014, Prilog IV (Zahtjevi u pogledu električne sigurnosti)

O101

Emisija CO₂ i potrošnja goriva

Ovi zahtjevi odnose se na sva vozila kategorije M1.

Za vozila kategorije N1 pravila su kako slijedi:

- Rabljena vozila: zahtjevi se odnose samo na vozila s elektropogonom
- Nova vozila: odnosi se na sva vozila kategorije N1 osim, ako vozilo kategorije N1 ima homologaciju prema ECE R49 (EC 88/77), i ako je ukupna godišnja proizvodnja manja od 2000 vozila, ne zahtjeva se ova homologacija.

Za vozila proizvedena prije 01.01.2000 ne zahtjeva se homologacija prema ECE R101 nego prema ECE R84.

Ako vozilo ima homologaciju prema R715/2007/EC ne zahtjeva se homologacija prema ovom pravilniku

Određivanje CO₂ kod identifikacije vozila:

ako podatak nije dostupan određuje se računski sukladno Uredbi EU 183/2011 kojom je izmijenjen Prilog IV Direktive 2007/46/EZ

O104

Retroreflektirajuće oznake

Retroreflektirajuće oznake (trake) - označavanje visoke uočljivosti za povećanje vidljivosti i prepoznavanje teških i dugih vozila i njihovih prikolica.

(Napomena: Znakovi (ploče) za označavanje sporih, dugih i teških vozila obuhvaćeni su s ECE R69 i R70.)

Ugradnja: Obvezna za nova vozila u skladu sa zahtjevima navedenim u ECE-R48:

1. Zabranjena: na vozilima kategorija M₁ i O₁
2. Obvezna

straga:

na vozilima širine veće od 2 100 mm sljedećih kategorija:

- a) N2 mase veće od 7,5 t i N3 (s iznimkom šasije s kabinom, nepotpunih vozila i tegljača za poluprikolice)
- b) O3 i O4

bočno:

na vozilima duljine veće od 6 000 mm (uključujući i rudo kod prikolica) sljedećih kategorija:

- a) N2 mase veće od 7,5 t i N3 (s iznimkom šasije s kabinom, nepotpunih vozila i tegljača za poluprikolice)
- b) O3 i O4

3. Izborno: na svim ostalim kategorijama vozila, ako nije drukčije navedeno u točkama 1. i 2., uključujući kabinu tegljača za poluprikolice i kabinu šasija s kabinom. Kad su ugrađene stražnje ploče za označivanje u skladu s ECE-R70.01 one se mogu smatrati dijelom stražnjeg označivanja visoke uočljivosti. Ukoliko trake ne udovoljavaju homologacijskim zahtjevima, može se primijeniti postupak opisan u napomeni "n0b".

O106

Gume za poljoprivredna vozila i njihove prikolice

Gume moraju ispunjavati osnovne zahtjeve iz pravilnika UNECE-a koji su primjenjivi na ta vozila

(1) Identifikacija i utvrđivanje stanja

Provjera se obavlja po metodi "X".

(3) Pojedinačno odobravanje

Provjera se obavlja po metodi "X".

(4) nacionalna homologacija tipa

Provjera se obavlja po metodi "X".

O107

Konstrukcija autobusa (M2 i M3)

Ovaj pravilnik odnosi se na sva vozila kategorije M2 i M3 (jednopedni i dvopedni, kruti i zglobovi). te ukoliko vozilo ima homologaciju prema ECE R107.02 ne mora imati homologaciju prema pravilnicima ECE R36 i ECE R52.

O108**Obnovljene gume za osobna vozila**

Vizualnim pregledom izvršiti provjeru homologacijskih/identifikacijskih oznaka na uređajima

O109**Obnovljene pneumatske gume za gospodarska vozila**

Vizualnim pregledom izvršiti provjeru homologacijskih/identifikacijskih oznaka na uređajima

O110**CNG**

(Compressed natural gas systems)

Ovaj pravilnik nije na snazi u RH, tj nije nužno zahtijevati.

Ukoliko je vozilo opremljeno za pogon na komprimirani prirodni plin (CNG) u zapisnik je potrebno navesti bilješku o homologaciji.

Vidi objašnjenje O67.

O115**Plin**

Ovaj pravilnik nije na snazi u RH, tj nije nužno zahtijevati.

Ukoliko je vozilo opremljeno za pogon na ukapljeni naftni plin (LPG) u zapisnik je potrebno navesti bilješku o homologaciji.

Vidi objašnjenje 67.

O70/222**Prostor reg. pločice**

Odnosi se samo za vozila na dva ili tri kotača

O91/226**Zaštita od prskanja ispod kotača**

Vrijedi za sve postupke i sve kategorije.

a) obavezno za sljedeće kategorije vozila (osim terenskih vozila):

- N2 najveće dopuštene ukupne mase koja prelazi 7,5 tona i N3
- O3 i O4. Za vozila u obliku šasije s kabinom ovi se zahtjevi primjenjuju samo na kotače koje pokriva kabina.

b) nije obavezno za sljedeće kategorije vozila:

- N najveće dopuštene ukupne mase koja ne prelazi 7,5 tona
- O1 i O2,
- za vozila u obliku šasije s kabinom, vozila bez nadogradnje ili vozila kojima bi prisutnost naprave za zaštitu od prskanja ispod kotača ometala njihovu upotrebu. Međutim, ako su vozila već opremljena napravama za zaštitu od prskanja, one moraju biti sukladne homologacijskim zahtjevima. Za vozila kategorije N1 i N2 najveće dopuštene ukupne mase koja ne prelazi 7,5 tona, na zahtjev proizvođača može se primijeniti EU Direktiva 78/549, blatobrani za vozila kategorije M1.

Vozila kategorije Ra ne moraju imati.

Vozila kategorije Rb, s gumama C3 ili drugim gumama s profilom dopuštenim za ta vozila, opremaju se štitnicima kotača koji obuhvaćaju ukupnu širinu gume; prednji dio štitnika kotača pokriva kut od najmanje 30° prema naprijed, a njegov stražnji dio kut od najmanje 60° natrag od vertikalne ravnine koja prolazi središtem kotača. Dijelovi nadogradnje mogu činiti dijelove štitnika ako nude jednaku razinu zaštite od bačenog kamenja, blata, leda, snijega i vode.

[O93/32](#)

Rukohvati L kat

Ovaj zahtjev odnosi se na motocikle i mopede koji imaju 2 sjedeća mjesta.

[O97/24-10](#)

Spojni elementi

Naprava nije obvezna, ako ju ima mora biti homologirana.

Ukoliko naprava ne udovoljava homologacijskim zahtjevima, može se primijeniti postupak opisan u napomeni "n0b".

Za hom. zahtjev upisati: "EC 97/24-10"

[O97/27](#)

Mase i dimenzije

Mase i dimenzije:

Ova direktiva odnosi se na vozila kategorija M2, M3, N i O

[O2006/40](#)**Sustav klimatizacije**

Ukoliko je vozilo kategorije N1 kat. provjerava se samo za razred I.

[O2014/1322-XXV](#)**Štitnici i zaštitne naprave**

Info:

Izvadak iz Priloga XXV EU Uredbe 2014/1322 (Zahtjevi za sigurnost i sigurnosne naprave (štitnike i zaštitne naprave))

za T i C kategorije zahtjevi ovog priloga istovjetni su zahtjevima iz priloga XVII (zaštita pogonskog sklopa)

Za vozila R i S primjenjuju se samo zahtjevi :

- odjeljak 2. Opći zahtjevi;
 - odjeljak 3. Sigurnosne udaljenosti radi izbjegavanja dodira s opasnim dijelovima: točke 3.1. do 3.2.6.; i
 - odjeljak 4. Zahtjevi za čvrstoću štitnika i prepreka. opći zahtjevi
-

[O2014/1322XVII](#)**Zaštita pogonskog sklopa**

Info:

Izvadak EU Uredbe 1322/2014

iz Priloga XVII (Zahtjevi koji se primjenjuju na zaštitu pogonskih sastavnih dijel)

Opći zahtjevi

- Pogonski sastavni dijelovi, izbočine i kotači na traktorima moraju se konstruirati, ugraditi i zaštititi tako da spriječe nesreće osoba u uobičajenim uvjetima upotrebe.
 - Zaštitne se naprave moraju čvrsto postaviti na traktor.
 - Poklopci i pokrovi koji bi mogli uzrokovati ozljedu ako se zalupe pri zatvaranju, moraju se izraditi tako da se spriječi njihovo slučajno zatvaranje (npr. s pomoću sigurnosnih uređaja ili primjerenom ugradnjom ili izvedbom).
 - Jedinstvenom zaštitnom napravom može se zaštititi niz opasnih mjesta. Međutim, ako se uređaji za prilagođavanje, održavanje ili suzbijanje interferencije (koji se mogu aktivirati samo kada motor radi) ugrađuju ispod jedinstvene zaštitne naprave, tada se moraju ugraditi dodatne zaštitne naprave.
 - Sigurnosni uređaji (npr. opružni ili preklopni osigurači) moraju se čvrsto postaviti bilo na postolje traktora ili na zaštitnu napravu.
-

[O2014_1322_XXVI](#)**Informacije, upozorenja, oznake, piktogrami, signali upozorenja**

Info:

Odnosi se na kategorije T,C,S i na kategoriju R koja je izgledom priključni vučeni stroj ali zbog veće nosivosti ne spada u S kategoriju jer je omjer između tehnički dozvoljene najveće ukupne mase i mase neopterećenog vozila, jednak je ili veći od 3,0).

Zahtjevi se odnose na simbole upravljačkih naprava, piktograme opasnosti, hidraulične spojke, točke za dizanje te dodatne signale upozorenja s obzirom na kočenje

Više detalja pogledajte u [Prilogu XXVI EU Uredbe 1322/2014](#)

[O2015_208_XIX](#)**Prostor za registarsku pločicu**

Priložene datoteke:

(1) Identifikacija i utvrđivanje stanja

Provjera se obavlja po metodi "Y".

(3) Pojedinačno odobravanje:

Provjera se obavlja po metodi "Y".

(4) Nacionalna homologacija tipa:

Potreban je certifikat ili ispitni izvještaj u pogledu zadovoljavanja osnovnih zahtjeva navedenih u EU Uredbi 2015/208, Prilog XIX.

Ispitni izvještaj treba biti izrađen prema zahtjevima norme ISO 17025.

Info:

Mjesto za postavljanje sastoji se od ravne ili gotovo ravne pravokutne površine sljedećih najmanjih dimenzija: širina: 520 mm visina: 120 mm ili širina: 255 mm visina: 165 mm.

[O2015_208_II](#)**Strukturna cjelovitost vozila (T,C,R,S kategorije)****(4) nacionalna homologacija tipa**

Provjeriti inženjerskom procjenom (Y) da li vozilo zadovoljava osnovne zahtjeve definirane u Prilogu II EU uredbe 2015/208

Info:

PRILOG II. EU Uredbe 2015/208

Zahtjevi u pogledu strukturne cjelovitosti vozila

1. Vozila moraju biti konstruirana i izrađena tako da su dovoljno robusna da podnose svoju namjenu tijekom uobičajenog vijeka trajanja uzimajući u obzir redovito i planirano održavanje i posebne prilagodbe opreme koje su jasno i jednoznačno određene u priručniku s uputama za upotrebu koji je isporučen uz vozilo. O tome proizvođač vozila dostavlja potpisanu izjavu.
 2. Sklop i konstrukcija vozila u tvornicama za sastavljanje, a naročito u procesima koji se odnose na okvir vozila, podvozje i/ili nadogradnju i pogonski sklop moraju biti obuhvaćeni sustavom osiguranja kvalitete kako bi se osiguralo da su bitne mehaničke veze poput zavara i navoja kao i ostale mehaničke karakteristike na primjeren način pregledane i provjerene.
 3. Homologacijsko tijelo provjerava sustav osiguranja kvalitete u sklopu mjera za sukladnost proizvodnje iz članka 28. Uredbe (EU) br. 167/2013.
 4. Homologacijsko tijelo provjerava može li u slučaju opoziva zbog ozbiljnog sigurnosnog rizika na zahtjev homologacijskom tijelu i Europskoj komisiji biti bez odgode dostavljena specifična analiza konstrukcije vozila, sastavnih dijelova i/ili dijelova, provedena na temelju inženjerskih proračuna, metoda virtualnog ispitivanja i/ili ispitivanja konstrukcije.
 5. Homologacija vozila ne smije se izdati ako postoje razlozi za sumnju da proizvođač vozila nije sposoban dostaviti analizu iz točke 4. Ova se sumnja može odnositi na dostupnost ili postojanje takve analize (npr. zahtjev za homologaciju tipa ograničene serije vozila od neetabliranog proizvođača kojeg zastupa strana koja vjerojatno nema primjeren pristup takvoj analizi)
-

[O2015_208_XX](#)

Pločica proizvođača (T,C,R,S kategorija)

Odnosi se T,C,R i S kategorije:

(1) Identifikacija i utvrđivanje stanja

Za rabljena vozila nema posebnih zahtjeva.

Za nova vozila zahtjeva se postavljanje pločice u skladu s Prilogom XX EU Uredbe 2015/208.

(3) Odobranje

Zahtjeva se postavljanje pločice u skladu s Prilogom XX EU Uredbe 2015/208. VIN oznaka mora biti u skladu s ISO 3779.

(4) Nacionalna homologacija tipa:

Zahtjeva se postavljanje pločice u skladu s Prilogom XX EU Uredbe 2015/208. VIN oznaka mora biti u skladu s ISO 3779.

Info:

Članak 34. EU Uredba 167/3013

1. Proizvođač vozila na svako vozilo izrađeno u skladu s homologiranim tipom postavlja propisanu pločicu s odgovarajućim oznakama koje se zahtijevaju prema odgovarajućem provedbenom aktu.

Pogledajte [Prilog XX EU Uredbe 2015/208](#)

[O2015_208_XXI](#)**Mase i dimenzije - T,C,R i S kategorija****(1) Identifikacija i utvrđivanje stanja:**

Provjeriti sukladnost trenutnog stanja sa zadnjim odobrenim.

U slučajevima kad nedostaju podaci o masama i dimenzijama iste je potrebno utvrditi mjerenjem.

(3) Pojedinačno odobranje

Potreban je certifikat ili ispitni izvještaj u pogledu zadovoljavanja osnovnih zahtjeva iz Priloga XXI EU Uredbe 2015/2008.

Ispitni izvještaj ne treba biti izrađen prema normi ISO 17025 već rezultati trebaju biti iskazani jednostavno, u obliku, zadovoljava li vozilo propisane zahtjeve ili ne.

(4) Nacionalna homologacija tipa:**Info:**

Vrijedi za sve postupke kod kategorija T,C,R i S

Mase i dimenzije te najveće mase opterećenog vozila

Potrebno je utvrditi dimenzije i dopuštenu vučenu masu.

Zahtjeve u pogledu dimenzija i masa prikolice navedene su u [Prilogu XXI EU Uredbe 2015/208](#)

Zahtjeve u pogledu najveće mase opterećenog vozila pogledajte u [Prilogu XXII EU Uredbe 2015/208](#)

EU uredbe i direktive: 74/151, 2009/63, 167/2013

[O2015_2008_XXXI](#)

Zaštita od prskanja od kotača

Odnosi se na kategorije R3b i R4b.

(1) Identifikacija i utvrđivanje stanja

Provjera se obavlja po metodi "Y".

(3) Pojedinačno odobravanje:

Potreban je certifikat ili ispitni izvještaj u pogledu zadovoljavanja osnovnih zahtjeva navedenih u EU Uredbi 2015/208, Prilog XXXI.

Ispitni izvještaj ne treba biti izrađen prema normi ISO 17025 već rezultati trebaju biti iskazani jednostavno, u obliku, zadovoljava li vozilo propisane zahtjeve ili ne.

(4) Nacionalna homologacija tipa:

Potreban je certifikat ili ispitni izvještaj u pogledu zadovoljavanja osnovnih zahtjeva navedenih u EU Uredbi 2015/208, Prilog XXXI.

Ispitni izvještaj treba biti izrađen prema zahtjevima norme ISO 17025.

Info:

Vozila kategorije Ra ne moraju imati. Vozila kategorije Rb, s gumama C3 ili drugim gumama s profilom dopuštenim za ta vozila, opremaju se štitnicima kotača koji obuhvaćaju ukupnu širinu gume; prednji dio štitnika kotača pokriva kut od najmanje 30° prema naprijed, a njegov stražnji dio kut od najmanje 60° natrag od vertikalne ravnine koja prolazi središtem kotača. Dijelovi nadogradnje mogu činiti dijelove štitnika ako nude jednaku razinu zaštite od bačenog kamenja, blata, leda, snijega i vode.

[O2015_208_XXXIV](#)

Mehaničke spojnice, T,C,R,S kategorije

Odnosi se na T,C,R i S kategorije

Mehaničke spojnice moraju ispunjavati osnovne zahtjeve iz pravilnika UNECE-a koji su primjenjivi na ta vozila

(1) Identifikacija i utvrđivanje stanja

Provjera se obavlja po metodi "X".

(3) Pojedinačno odobravanje

Provjera se obavlja po metodi "X".

(4) nacionalna homologacija tipa

Provjera se obavlja po metodi "C".

Info:

Homologacijski zahtjevi opisani su u [Prilogu XXXIV EU Uredbe 2015/208](#)